



# **Saturn<sup>®</sup>**

**ST-EC0100**

**FOOD STEAMER**

**ΠΑΡΟΒΑΡΚΑ**

**ΠΑΡΟΒΑΡΚΑ**





## FOOD STEAMER

### Dear Buyer!

**We congratulate you on having bought the device under trade name "Saturn". We are sure that our devices will become essential and reliable assistance in your housekeeping.**

***Avoid extreme temperature changes. Rapid temperature change (e.g. when the unit is moved from freezing temperature to a warm room) may cause condensation inside the unit and a malfunction when it is switched on. In this case leave the unit at room temperature for at least 1.5 hours before switching it on. If the unit has been in transit, leave it indoors for at least 1.5 hours before starting operation.***

### IMPORTANT SAFEGUARDS

When using electrical appliance, basic safety precautions should always be followed, including the following:

1. Read all instructions before using Food Steamer.
2. Before connecting the appliance to the power supply, check the voltage on the label corresponds with the voltage on your home.
3. Do not touch hot surfaces. Always use oven mitts when handling hot materials, avoid hot steam rising from top of the steamer at all times when in use, do not touch over appliance while it is generating steam. When lifting the cover, always hold it so that you do not come in touch with escaping steam or dripping hot water. Always use the handle when moving the unit.
4. Allow the unit to cool before taking off parts, cleaning or storing.
5. When the appliance is not in use and before cleaning, unplug the food steamer from the power supply.
6. To protect against the risk of electrical shock, do not immerse the unit, cord or plug in water or other liquid.
7. Close supervision is always necessary when this or any appliance is used near children.
8. Do not operate any appliance with a damaged cord or plug or after the appliance malfunctions or has been damaged in any manner. Return appliance to the nearest authorized

service facility for examination, repair or adjustment.

9. Do not use attachments not recommended by manufacturer, they may cause fire, electronic shock or injury.

10. Use the appliance on a heat resistant, level and stable work surface away from water.

11. Do not use outdoors.

12. Do not use this for commercial purpose or for other than intended purpose.

13. Do not let the cord hang over the edge of table or counter, nor let cord touch hot surface.

14. Do not place the appliance near the hot gas or electronic burner or other toaster oven, as this will cause fire.

15. Do not operate the appliance without water, it may damage the heating element, if the case happens for incaution, you should immediately unplug the appliance from the outlet. After cooling the appliance down, pour water in the appliance.

16. Always use sufficient water for steaming time.

17. When in use, position the appliance at the balanced place where children cannot touch it.

18. Do not let the base immerse in water, it may cause the fire or electric shock.

19. During steaming, please be careful of the steam coming out of the steamer lid.

20. This appliance is not intended for use by persons (including children) with reduced physical, sensory or mental capabilities, or lack of experience and knowledge, unless they have been given supervision or instruction concerning use of the appliances by a person responsible for their safety.

21. Children should be supervised to ensure that they do not play with the appliance.

22. Save these instructions.

Service life - 4 years.

### FOOD SAFETY

• Cook meat, fish and seafood thoroughly. Never cook them from frozen.

• If you're using more than one basket, put meat, poultry and fish in the bottom basket so that its raw juice cannot drip onto food below.

• Do not reheat cooked rice in your steamer.

## DESCRIPTION OF PARTS

- 1- lid
- 2- rice bowl
- 3- removable trays
- 4- basket rings
- 5- disc
- 6- steam tube
- 7- drip tray
- 8- steam exit
- 9- water tank
- 10- base
- 11- timer
- 12- water gauge

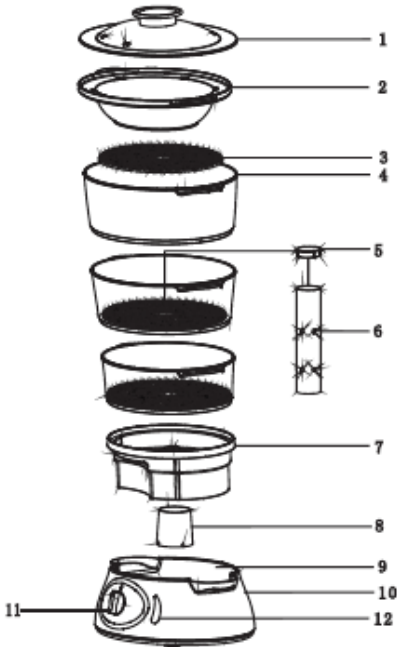

## BEFORE THE FIRST USE

Remove all packaging and any labels. Clean the food steamer completely, put the attachments such as steam tube, steam plate, drip tray, steamer lid etc into water (also adding proper cleanser) and clean them. Fill the reservoir with water to the max mark, assemble all parts and begin to operate, after working for about 30 minutes, discard the water.

## TO USE YOUR STEAMER

- Keep your steamer away from walls and overhanging cupboards: the steam could damage them.

- Season food after cooking. If seasoning gets into the water, it could damage the heating element.

1. Fit the strainer inside the water tank. (It stops particles getting into the element.)

2. Pour cold water into the tank.  
- Always make sure the water is between the 'Min' and 'Max' levels marked. (When filled to 'Max' this will produce steam for approximately 60 minutes.)

- The steamer is fitted with an anti limescale coated heating element to prolong the life and efficiency of your steamer. However, depending upon the water hardness in your area, we recommend the use of filtered water.

- Don't add anything (even salt or pepper) to the water, it could damage the heating element.

- To avoid the water level dropping below 'Min' you can top up during cooking. Simply add water via the exterior fill funnel, taking care not to overfill.

3. Sit the drip tray onto the base making sure the handles fit over the grooves in the base.

4. Fit the removable trays, rim uppermost into their corresponding basket rings - both parts are numbered to assist with this.

5. Place the disc in the centre of tray 2.

6. Add the food, then stack the baskets on the base, starting with the lowest numbered basket at the bottom and the highest number at the top.

### Using the rice bowl

Put water and rice in the rice bowl.

Put the rice bowl into a basket. (You can also cook something in the other baskets if required).

7. Fit the lid, plug in. The whole display will illuminate and the buzzer will sound.

## Hints

· Condensation will drip from the upper basket into the lower basket.

So make sure the flavours go well together.

· Liquid left over in the drip tray is good for making soup or stock. But be careful: it will be very hot.

· You can also use the rice bowl for cooking anything in liquid (eg vegetables in sauces or poaching fish in water).

- Leave gaps between pieces of food. Put the thicker pieces nearer the outside.
- Stir large amounts half way through cooking.
- Smaller amounts cook faster than larger amounts.
- Similar sized pieces of food cook evenly.
- Like a conventional oven, you can add food as you go along. If something needs less time, add it later.
- If you lift the lid, steam will escape and cooking will take longer.
- At the beginning of cooking the upper basket is more heated, but after 3-5 minutes the temperature in each basket becomes the same. Check that food is thoroughly cooked before eating.
- If your food's not cooked enough, reset the time. You may need to top up with water.

### Using the steam tube

Use the steam tube when you want to cook large quantities of the same food such as fruit or vegetables at the same time.

1. Place equal amounts of the same food in each tier. (Where appropriate the food should be cut into equal size pieces).
2. Follow steps 1 to 4 to use your steamer.
3. Fit the assembled tray marked 1 into the steamer.
4. Place the steam tube upright in the centre of the bottom tray, then fit the assembled tray 2 over the steam tube.
5. Fit the assembled tray 3 on the top.
6. Fit the lid.

## COOKING GUIDES

### Vegetables

Clean vegetables before cooking. Remove stems and peel if you like.

vegetable	quantity	operation	minutes
Asparagus	450g / 1 lb	Trim	15
Beans green	450g / 1 lb	Trim	15-20
Beans runner	450g / 1 lb	Trim and thinly slice	15-20
Broccoli	450g / 1 lb	Cut into florets	20
Brussels sprouts	450g / 1 lb	Trim and cut bases	25
Cabbage	1 small	Shred	25
Carrots	450g / 1 lb	Thinly slice	20
Cauliflower	1 medium	Cut into florets	25
Courgettes	450g / 1 lb	Thinly slice	15
Celery	1 head	Thinly slice	15

### Important:

The steam tube must be used in conjunction with all three baskets.

### CARE AND CLEANING

Before cleaning, always switch off, unplug and let everything cool. Never put your steamer base in water or let the cord or plug get wet.

### Cleaning the water tank

Empty, then rinse out with warm water and dry.

### Cleaning the outside

Wipe with a damp cloth, then dry.

### All other parts

- Wash, then dry.
- Don't wash parts in the dishwasher.
- For storage, stack the assembled baskets one inside the other, starting with the highest numbered basket and finishing with basket number 1.
- Push excess cord into the back of the steamer.

### Descaling

Descaling increases steam power and helps your steamer last longer.

1. Pour clear vinegar into the tank up to 'Min'. Do not use a descaler.
2. Fit the drip tray, assembled baskets.
3. Plug in and set the timer for 20-25 minutes. Ensure the room is well ventilated. Unplug if the vinegar overflows.
4. Unplug and when the steamer is cool, pour away the vinegar and rinse out the tank several times with water. Wash the drip tray, basket rings, trays and lid.

Leeks	3 - 4	Thinly slice	15
Mange tout	230g / 8 oz	Trim	15
Mushrooms (buttons)	450g / 1 lb	Wipe	10
Parsnips	450g / 1 lb	Dice or thinly slice	15
Peas	450g / 1 lb	Shell	15
Potatoes (new)	450g / 1 lb	Wipe	30

eggs	preparation	minutes
Boiling* or poaching	Use a cup or ramekin dish for poaching	10-12 for soft, 15-20 for hard

\*When boiling eggs, place them in the built in egg holders in the trays.

## Poultry and fish

Do not overfill the basket.

Food	quantity	minutes	comments
Chicken boneless breasts	4 - 5	30	Steam until thoroughly cooked and tender
Clams	450g / 1 lb	10	Steam until open
Prawns medium	450g / 1 lb	10	Steam until pink
Fish fillets	230g / 8 oz	10	Steam until it flakes
Fish, steak	2/5cm / 1" (thick)	15-20	Steam until it flakes
Fish whole	340g / 12 oz	15-20	Steam until it flakes
Lobster tails	2 - 4	20	Steam until red
Mussels	450g / 1 lb	15	Steam until open
Oysters	6	15	Steam until open
Scallops	230g / 8 oz	15	Steam until hot and tender

## Cereals and grains

When using the rice bowl, you still put water in the tank. But you can put a different liquid, such as wine or stock, inside the rice bowl to cook your rice in. You can also add seasoning, chopped onions, parsley, almonds or sliced mushrooms.

Food	quantity	Liquid to add to rice bowl	minutes
White long-grain rice	100g / 4 oz	125 ml / 4 fl oz	25
	200g / 8 oz	250 ml / 9 fl oz	30
	300g / 12oz	375 ml / 13 fl oz	35
Brown rice	100g / 4 oz	125 ml / 4 fl oz	40
	200g / 8 oz	250 ml / 9 fl oz	45
	300g / 12oz	375 ml / 13 fl oz	50
Couscous	200g / 8 oz	150 ml / 5 fl oz warm water	15-20
Porridge	75g / 3 oz	450g / 16 fl oz milk/water	40 (stir halfway through)
Rice pudding	75g / 3 oz Pudding rice	25g / 1 oz caster sugar and 374-50ml milk	80 (stir halfway through)

## TECHNICAL DATA

Power: 900 W  
Voltage: 220-240 V  
Frequency: 50 Hz  
Rated current: 4 A

## SET

FOOD STEAMER.....	1
INSTRUCTION MANUAL WITH WARRANTY CARD .....	1
PACKAGE.....	1

## ENVIRONMENT FRIENDLY DISPOSAL



You can help protect the environment! Please remember to respect the local regulations: hand in the non-working electrical equipment to an appropriate waste disposal center.

**The manufacturer reserves the right to change the specification and design of goods.**

## ПАРОВАРКА

### Уважаемый покупатель!

**Поздравляем Вас с приобретением изделия торговой марки "Saturn". Мы уверены, что наши изделия будут верными и надежными помощниками в Вашем домашнем хозяйстве. Не подвергайте устройство резким перепадам температуры. Резкая смена температуры (например, внесение устройства с мороза в теплое помещение) может вызвать конденсацию влаги внутри устройства и нарушить его работоспособность при включении. Устройство должно отстояться в теплом помещении не менее 1,5 часов. Ввод устройства в эксплуатацию после транспортировки производить не ранее, чем через 1,5 часа после внесения его в помещение.**

### МЕРЫ БЕЗОПАСНОСТИ

При использовании электрических приборов необходимо строго соблюдать основные меры предосторожности, включая следующее:

1. Внимательно прочитайте данную инструкцию по эксплуатации.
2. Перед эксплуатацией убедитесь, что технические характеристики электропитания источника соответствуют техническим характеристикам прибора, указанным на паспортной табличке.
3. Не касайтесь нагревающейся поверхности пароварки руками во время эксплуатации, используйте кухонные прихватки. При открывании крышки держите ее таким образом, чтобы на Вас не попал горячий пар или собравшийся конденсат на крышке. Перемещая пароварку, держите её за ручки основания.
4. Перед снятием составных частей и очисткой пароварки подождите, пока она полностью остынет.
5. Отключайте пароварку от сети сразу после эксплуатации и перед очисткой.
6. Во избежание риска удара электрическим током не погружайте шнур питания, штепсельную вилку и

основание прибора в воду или любую другую жидкость.

7. Будьте особо внимательны при использовании прибора, если рядом находятся дети.

8. Не используйте пароварку с поврежденным шнуром питания или штепселем, а также при обнаружении любых неисправностей или повреждений. Обратитесь в ближайший авторизованный сервисный центр для квалифицированного осмотра и ремонта.

9. Использование деталей и принадлежностей, не рекомендованных производителем, запрещено. Это может привести к возникновению пожара, удару электрическим током и/или получению травм пользователем.

10. Размещайте пароварку на сухой ровной термостойкой поверхности.

11. Не используйте пароварку вне помещения.

12. Используйте пароварку по назначению, как указано в данной инструкции. Прибор предназначен только для бытового применения.

13. Следите, чтобы шнур питания не свисал с края стола и не касался горячих поверхностей.

14. Во избежание риска пожара не используйте и не храните пароварку вблизи электрической/газовой плиты или нагретой духовки.

15. Не используйте пароварку с пустым резервуаром для воды, это может повредить нагревательный элемент. Если пароварка была включена без воды, немедленно отключите её от сети. Подождите, пока пароварка полностью остынет, после чего налейте в неё воду.

16. Перед включением убедитесь, что в пароварку налито достаточное количество воды, необходимое для парообразования.

17. Храните и используйте прибор в недоступном для детей месте.

18. Избегайте контакта основания пароварки с водой, так как это может привести к возникновению пожара или удара электрическим током.

19. Во время эксплуатации будьте осторожны, чтобы не обжечься горячим паром, выходящим из пароварки.

20. Данное устройство не предназначено для использования



лицами с ограниченными физическими и умственными способностями, а также лицами, которые не имеют опыта и знаний, если они не находятся под надзором или не получили инструкции по использованию устройства от лица, ответственного за их безопасность.

21. Следите, чтобы дети не играли с прибором.

22. Сохраните данную инструкцию для дальнейшего использования.

Срок службы - 4 года.

### БЕЗОПАСНОСТЬ ПИЩИ

- Готовьте мясо, рыбу и морепродукты тщательно. Никогда не готовьте их замороженными.

- Если вы используете более одной секции, кладите мясо, птицу и рыбу в нижнюю секцию, так чтобы сырой сок не капал на продукты, лежащие ниже.

- Не разогревайте в пароварке уже готовый рис.

### ОПИСАНИЕ ДЕТАЛЕЙ

- 1 - крышка
- 2 - чаша для риса
- 3 - съёмные подносы
- 4 - лотки
- 5 - диск
- 6 - трубка для пара
- 7 - поддон
- 8 - отверстие для пара
- 9 - емкость для воды
- 10- основание
- 11- таймер
- 12- шкала уровня воды

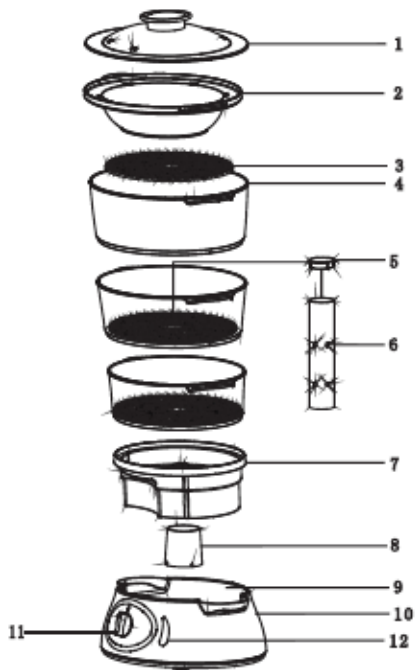

### ПЕРЕД ПЕРВЫМ ИСПОЛЬЗОВАНИЕМ

Снимите всю упаковку и наклейки. Снимите съёмные детали пароварки (ярус, дно ярусов, поддон для конденсата и сока, крышку и т. д.) в тёплой воде с добавлением мощного средства, полностью высушите. Налейте воду в резервуар до максимальной отметки, установите съёмные детали на пароварке и включите устройство (без продуктов). Выключите пароварку через 30 минут, подождите, пока она полностью остынет, и вылейте воду из резервуара.

### ЭКСПЛУАТАЦИЯ ПАРОВАРКИ

- Размещайте пароварку вдали от стен и нависающих шкафчиков: пар может повредить их.

- Приправляйте пищу после приготовления. Если специи или соль попадут в воду, это может повредить нагревательный элемент.

1. Установите фильтр внутри емкости для воды. (Это предотвращает прилипание частиц к нагревательному элементу.)

2. Наливайте в емкость холодную воду.

- Следите, чтобы уровень воды находился между отметками 'Min' и 'Max'. (При максимальном уровне воды пар будет производиться приблизительно 60 минут.)

- Пароварка оснащена нагревательным элементом с покрытием против накипи, чтобы продлить срок службы и эффективность пароварки. Тем не менее, в зависимости от жесткости воды в вашем регионе, мы рекомендуем использовать фильтрованную воду.

- Ничего не добавляйте к воде (даже соль или перец), это может повредить нагревательный элемент.

- Чтобы избежать опускания уровня воды ниже отметки минимума, вы можете пополнить емкость во время приготовления пищи. Просто добавьте воду через наружную воронку, следя, чтобы не переполнить емкость.

3. Поставьте поддон на основание, убедившись, что ручки попали в пазы основания.

4. Установите съемные подносы в соответствующие лотки - обе детали пронумерованы для удобства.

5. Разместите диск в центре лотка 2.

6. Положите продукты, затем поместите лотки на основание (наименьший номер внизу, наибольший - наверху).

#### **Использование чаши для риса**

В чашу для риса положите рис и налейте воду.

Поставьте чашу с рисом в лоток. (Вы можете одновременно готовить и другие продукты в других лотках, если хотите.)

7. Установите крышку, подсоедините пароварку к розетке. Дисплей засветится и раздастся звуковой сигнал.

#### **Советы:**

- Конденсат будет капать с верхнего лотка в нижний, поэтому позаботьтесь, чтобы продукты сочлтались по вкусу.

- Жидкость из поддона можно использовать для супа или подливы. Будьте осторожны, она очень горячая.

- Можно пользоваться чашей для риса, чтобы готовить что-то в жидкости (например, тушить в соусе овощи или варить рыбу).

- Оставляйте зазоры между кусочками продукта.

- Более крупные кусочки кладите ближе к внешнему краю лотка.

- Большие порции перемешивайте в середине процесса приготовления.

- Меньшие порции готовятся быстрее, чем большие порции.

- Одинаковые кусочки продукта готовятся равномерно.

- Как и при готовке в обычной духовке, вы можете добавлять другие продукты во время готовки. Если на приготовление продукта требуется меньше времени, добавьте его позже.

- Если вы будете снимать крышку, пар будет выходить, и на приготовление уйдет больше времени.

- В начале работы верхний ярус нагревается больше, но уже через 3-5 мин температура в каждом ярусе становится одинаковой. Перед едой проверьте, чтобы пища была полностью готова.

- Если пища не готова, переустановите таймер. При необходимости долейте в емкость воду.

#### **Трубка для пара**

Используйте трубку для пара, когда хотите одновременно готовить большое количество одного продукта, например, фрукты или овощи.

1. Положите одинаковое количество одинакового продукта в каждый лоток. (Рекомендуется порезать продукт на одинаковые кусочки.)

2. Следуйте пунктам 1 - 4 главы «Эксплуатация пароварки».

3. Поставьте собранный лоток с цифрой 1 на пароварку.

4. Поставьте трубку для пара вертикально в центр нижнего лотка с подносом. Затем наденьте собранный лоток номер 2 на трубку для пара.

5. Поставьте собранный лоток номер 3 сверху.

6. Закройте крышкой.

#### **Важно:**

Трубка для пара должна использоваться только вместе с тремя лотками.

#### **ЧИСТКА И УХОД**

Перед чисткой всегда выключайте прибор и отсоединяйте его от электросети. Дайте пароварке полностью остыть.

Никогда не погружайте основание пароварки в воду и не допускайте попадания влаги на шнур питания и штепсель.

### Чистка емкости для воды

Опустошите емкость, затем промойте чистой водой и просушите.

### Чистка внешней поверхности

Протрите мягкой влажной тканью, затем сухой тканью.

### Другие части

- Вымойте, затем просушите.
- Не мойте детали в посудомоечной машине.
- При хранении складывайте лотки один в другой.
- Уберите лишний отрезок шнура в отсек сзади пароварки.

### Удаление накипи

Удаление накипи повышает производительность пароварки и продлевает срок ее службы.

1. Налейте уксус в емкость для воды до отметки минимума. **Не** добавляйте средство для удаления накипи.

2. Поместите поддон и собранные лотки.

3. Подсоедините к розетке и поставьте таймер на 20-25 минут. Помещение, где работает пароварка, должно быть хорошо проветриваемым. Если уксус выплескивается, отсоедините пароварку от розетки.

4. Отсоедините от розетки, и когда пароварка остынет, вылейте уксус и несколько раз промойте емкость чистой водой. Промойте поддон, лотки, подносы и крышку.

## УКАЗАНИЯ ПО ПРИГОТОВЛЕНИЮ ПРОДУКТОВ

### Овощи

Мойте овощи перед готовкой. Удалите твердые стебли и кожуру, если желаете.

овощ	к-во	действие	хвилини
Спаржа	450г / 1 фунт	Почистить	15
Фасоль неспелая	450г / 1 фунт	Почистить	15-20
Фасоль стручковая	450г / 1 фунт	Нарезать кусочками	15-20
Брокколи	450г / 1 фунт	Разделить на соцветия	20
Брюссельская капуста	450г / 1 фунт	Почистить и отрезать кочерыжки	25
Белокочанная капуста	1 маленькая	Снять верхние листья	25
Морковь	450г / 1 фунт	Тонко нарезать	20
Цветная капуста	1 средняя	Разделить на соцветия	25
Кабачки	450г / 1 фунт	Тонко нарезать	15
Сельдерей	1 штука	Тонко нарезать	15
Лук	3 - 4 штуки	Тонко нарезать	15
Манжту (стручки неспелого гороха)	230г / 8 унций	Нарезать	15
Грибы (шляпки)	450г / 1 фунт	Поскоблить	10
Пастернак	450г / 1 фунт	Нарезать кубиками или пластинками	15
Горох	450г / 1 фунт	Вынуть из стручков	15
Картофель (молодой)	450г / 1 фунт	Поскоблить	30

яйца	готовка	хвилини
Вкрутую или «в мешочек»	Используйте чашку или формочку для яйца, вареного «в мешочек»	10-12 всмятку, 15-20 вкрутую

\*Чтобы варить яйца вкрутую, кладите их в выемки на съемном подносе.

### Птица и рыба

Не переполняйте лоток.

продукт	к-во	хвилини	комментарии
Куриные грудки без кости	4 - 5 шт	30	Готовьте до мягкости
Моллюски	450г / 1 фунт	10	Готовьте, пока не откроются створки

Креветки среднего размера	450г / 1 фунт	10	Готовьте до розового цвета
Рыба (филе)	230г / 8 унций	10	Готовьте, чтобы можно было отделить волокна вилкой
Рыба, стейк	2/5см / 1 дюйм	15-20	Готовьте, чтобы можно было отделить волокна вилкой
Рыба (тушка)	340г / 12 унций	15-20	Готовьте, чтобы можно было отделить волокна вилкой
Омар (хвосты)	2 – 4 шт	20	Готовьте до красного цвета
Мидии	450г / 1 фунт	15	Готовьте, пока не откроются створки
Устрицы	6 шт	15	Готовьте, пока не откроются створки
Морские гребешки	230г / 8 унций	15	Готовьте до мягкости

### Крупы

Готовя пищу в чаше для риса, вам все равно нужно наполнять водой емкость пароварки. Но в саму чашу можно добавлять другие жидкости, например, вино или бульон. Также можно в чашу класть специи, нашинкованный лук, петрушку, миндаль или нарезанные грибы.

продукт	к-во	Жидкость для добавления в чашу	хвилини
Белый длиннозернистый рис	100г / 4 унції	125 мл / 4 унції	25
	200г / 8 унцій	250 мл / 9 унцій	30
	300г / 12 унцій	375 мл / 13 унцій	35
Коричневый рис	100г / 4 унції	125 мл / 4 унції	40
	200г / 8 унцій	250 мл / 9 унцій	45
	300г / 12 унцій	375 мл / 13 унцій	50
Кус-кус	200г / 8 унцій	150 мл / 5 унцій теплой воды	15-20
Овсяная каша	75г / 3 унції	450г / 16 унцій молока/воды	40 (помешать в середине готовки)
Рисовый пудинг	75г / 3 унції риса для пудинга	25г / 1 унция сахарной пудры и 374-50мл молока	80 (помешать в середине готовки)

### ТЕХНИЧЕСКИЕ ХАРАКТЕРИСТИКИ

Мощность: 900 Вт  
Напряжение: 220-240 В  
Частота: 50 Гц  
Сила тока: 4 А

### КОМПЛЕКТАЦИЯ

ПАРОВАРКА 1  
ИНСТРУКЦИЯ ПО ЭКСПЛУАТАЦИИ 1  
С ГАРАНТИЙНЫМ ТАЛОНОМ 1  
КОНТЕЙНЕР ДЛЯ РИСА 1  
УПАКОВКА 1

### БЕЗОПАСНОСТЬ ОКРУЖАЮЩЕЙ СРЕДЫ. УТИЛИЗАЦИЯ



Вы можете помочь в охране окружающей среды! Пожалуйста, соблюдайте местные правила: передавайте неработающее электрическое

оборудование в соответствующий центр утилизации отходов.

**Производитель оставляет за собой право вносить изменения в технические характеристики и дизайн изделий.**

## ПАРОВАРКА

### Шановний покупцю!

Вітаємо Вас із придбанням виробу торгівельної марки "Saturn". Ми впевнені, що наші вироби будуть вірними й надійними помічниками у Вашому домашньому господарстві.

Не піддавайте пристрій різким перепадам температур. Різка зміна температури (наприклад, внесення пристрою з морозу в тепле приміщення) може викликати конденсацію вологи всередині пристрою та порушити його працездатність при вмиканні. Пристрій повинен відстоятися в теплому приміщенні не менше ніж 1,5 години. Введення пристрою в експлуатацію після транспортування проводити не раніше, ніж через 1,5 години після внесення його в приміщення.

### ЗАПОБІЖНІ ЗАХОДИ

При використанні електричних приладів необхідно суворо дотримуватися основних запобіжних заходів, включаючи наступне:

1. Уважно прочитайте дану інструкцію з експлуатації.
2. Перед експлуатацією переконайтеся, що технічні характеристики джерела електроживлення відповідають технічним характеристикам приладу, зазначеним на паспортній табличці.
3. Не торкайтеся поверхні пароварки руками під час експлуатації, використовуйте кухонні рукавиці. При відкриванні кришки тримайте її таким чином, щоб на Вас не потрапила гаряча пара або конденсат, що зібрався на кришці. Переміщуючи пароварку, тримайте її за ручки основи.
4. Перед зняттям складових частин і очищенням пароварки почекайте, поки вона повністю охолоне.
5. Відключайте пароварку від мережі відразу після експлуатації і перед очищенням.
6. Щоб уникнути ризику удару електричним струмом не занурюйте шнур живлення, штепсель і основу приладу у воду або будь-яку іншу рідину.

7. Будьте особливо уважні при використанні приладу, якщо поруч знаходяться діти.

8. Не використовуйте пароварку з ушкодженим шнуром живлення або мережною вилкою, а також при виявленні будь-яких несправностей або пошкоджень. Зверніться до найближчого авторизованого сервісного центру для кваліфікованого огляду і ремонту.

9. Використання деталей і приладдя, не рекомендованих виробником, заборонено. Це може призвести до виникнення пожежі, удару електричним струмом та / або отримання травм користувачем.

10. Розміщуйте пароварку на сухий рівній термостійкій поверхні.

11. Не використовуйте пароварку поза приміщенням.

12. Використовуйте пароварку за призначенням, так як вказано в цій інструкції. Прилад призначений тільки для побутового застосування.

13. Стежте, щоби шнур живлення не звисав з краю стола і не торкався гарячих поверхонь.

14. Щоб уникнути ризику пожежі не використовуйте та не зберігайте пароварку поблизу електричної / газової плити або нагрітої духовки.

15. Не використовуйте пароварку з порожнім резервуаром для води, це може пошкодити нагрівальний елемент. Якщо пароварка була увімкнена без води, негайно відключіть її від мережі. Почекайте, поки пароварка повністю охолоне, після чого налейте в неї воду.

16. Перед ввімкненням переконайтеся, що в пароварку налита достатня кількість води, необхідна для паротворення.

17. Зберігайте та використовуйте прилад у недоступному для дітей місці.

18. Уникайте контакту основи пароварки з водою, так як це може призвести до виникнення пожежі або удару електричним струмом.

19. Під час експлуатації будьте обережні, щоб не обпектися гарячою парю, що виходить з пароварки.

20. Даний пристрій не призначений для використання особами з обмеженими фізичними та розумовими здібностями, а також особами, які не мають досвіду і знань, якщо вони не перебувають під наглядом або не отримали інструкції

з використання пристрою від особи, відповідальної за їх безпеку.

21. Стежте, щоби діти не гралися з приладом.

22. Збережіть дану інструкцію для подальшого використання.

Термін служби - 4 роки.

### БЕЗПЕКА ЇЖИ

- Готуйте м'ясо, рибу і морепродукти ретельно. Ніколи не готуйте їх замороженими.

- Якщо ви використовуєте більше однієї секції, кладіть м'ясо, птицю і рибу в нижню секцію, так щоб сирий сік не капав на продукти, що лежать нижче.

- Не розігрівайте в пароварці вже готовий рис.

### ОПИС ДЕТАЛЕЙ

- 1- кришка
- 2- чаша для рису
- 3- знімні підноси
- 4- лотки
- 5- диск
- 6- трубка для пари
- 7- піддон
- 8- отвір для пари
- 9- ємність для води
- 10- основа
- 11- таймер
- 12- шкала рівня води

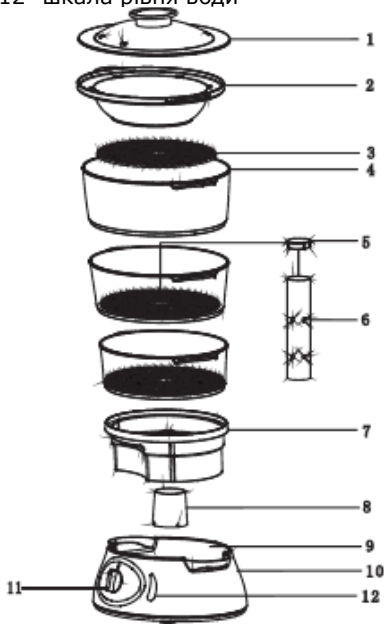

### ПЕРЕД ПЕРШИМ ВИКОРИСТАННЯМ

Зніміть всю упаковку і наклейки. Промийте знімні деталі пароварки (яруси, дно ярусів, піддон для конденсату та соку, кришку і т. д.) в теплій воді з додаванням миючого засобу, повністю висушіть. Налийте воду в резервуар до максимальної позначки, встановіть знімні деталі на пароварці і ввімкніть пристрій (без продуктів). Вимкніть пароварку через 30 хвилин, почекайте, поки вона повністю охолоне, і вилийте воду з резервуара.

### ЕКСПЛУАТАЦІЯ ПАРОВАРКИ

- Розміщуйте пароварку подалі від стін і навісних шафок: пара може їх пошкодити.

- Приправляйте їжу після приготування. Якщо спеції або сіль потраплять у воду, це може пошкодити нагрівальний елемент.

1. Встановіть фільтр всередині ємності для води. (Це запобігає прилипанню частинок до нагрівального елемента.)

2. Наливайте в ємність холодну воду.

- Стежте, щоби рівень води знаходився між позначками 'Min' і 'Max'. (При максимальному рівні води пара буде вироблятися приблизно 60 хвилин.)

- Пароварка оснащена нагрівальним елементом з покриттям проти накипу, щоб продовжити термін служби і ефективність пароварки. Проте, залежно від жорсткості води у вашому регіоні, ми рекомендуємо використовувати фільтровану воду.

- Нічого не додавайте до води (навіть сіль або перець), це може пошкодити нагрівальний елемент.

- Щоб уникнути опускання рівня води нижче позначки мінімуму, ви можете поповнити ємність під час приготування їжі. Просто додайте воду через зовнішню воронку, стежачи, щоб не переповнити ємність.

3. Поставте піддон на основу, переконавшись, що ручки потрапили в пази основи.

4. Встановіть знімні підноси у відповідні лотки - обидві деталі пронумеровані для зручності.

5. Розмістіть диск у центрі лотка 2.

6. Покладіть продукти, потім поставте лотки на основу (найменший номер внизу, найбільший - нагорі).

## **Використання чаші для рису**

У чашу для рису покладіть рис і налийте воду.

Поставте чашу з рисом у лоток. (Ви можете одночасно готувати й інші продукти в інших лотках, якщо хочете.)

7. Встановіть кришку, під'єднайте пароварку до розетки. Дисплей засвітиться і пролунає звуковий сигнал.

## **Поради:**

• Конденсат буде капати з верхнього лотка в нижній, тому подбайте, щоби продукти сполучалися за смаком.

• Рідину з піддону можна використовувати для супу або підливи. Будьте обережні, вона дуже гаряча.

• Можна користуватися чашею для рису, щоб готувати щось в рідині (наприклад, тушкувати в соусі овочі або варити рибу).

• Залишайте зазори між шматочками продукту.

• Більш великі шматочки кладіть ближче до зовнішнього краю лотка.

• Великі порції перемішуйте в середині процесу приготування.

• Менші порції готуються швидше, ніж великі порції.

• Однакові шматочки продукту готуються рівномірно.

• Як і при готуванні в звичайній духовці, ви можете додавати інші продукти під час готування. Якщо на приготування продукту потрібно менше часу, додайте його пізніше.

• Якщо ви будете знімати кришку, пара виходитиме, і на приготування піде більше часу.

• На початку роботи верхній ярус нагрівається більше, але вже через 3-5 хв температура в кожному ярусі стає однаковою. Перед їжею перевірте, щоб їжа була повністю готова.

• Якщо їжа не готова, перевстановіть таймер. При необхідності долийте в ємність воду.

## **Трубка для пари**

Використовуйте трубку для пари, коли хочете одночасно готувати велику кількість одного продукту, наприклад, фрукти або овочі.

1. Покладіть однакову кількість однакового продукту в кожен лоток. (Рекомендується порізати продукт на однакові шматочки.)

2. Виконайте пункти 1 - 4 глави «Експлуатація пароварки».

3. Поставте зібраний лоток із цифрою 1 на пароварку.

4. Поставте трубку для пари вертикально в центр нижнього лотка з підносом. Потім надіньте зібраний лоток номер 2 на трубку для пари.

5. Поставте зібраний лоток номер 3 зверху.

6. Закрийте кришкою.

## **Важливо:**

Трубка для пари повинна використовуватися тільки разом із трьома лотками.

## **ЧИЩЕННЯ І ДОГЛЯД**

Перед чищенням завжди вимикайте прилад і від'єднайте його від електромережі. Дайте пароварці повністю охолонути.

Ніколи не занурюйте основу пароварки у воду і не допускайте потрапляння вологи на шнур живлення і штепсель.

### **Чищення ємності для води**

Спуштоште ємність, потім промийте чистою водою і висушіть.

### **Чищення зовнішньої поверхні**

Протріть м'якою вологою тканиною, потім сухою тканиною.

### **Інші деталі**

- Вимийте, потім висушіть.

- Не мийте деталі в посудомийній машині.

- При зберіганні складайте лотки один в інший.

- Приберіть зайвий відрізок шнура у відсік ззаду пароварки.

### **Видалення накипу**

Видалення накипу підвищує продуктивність пароварки і продовжує термін її служби.

1. Налийте оцет в ємність для води до позначки мінімуму. **Не** додавайте засобу для видалення накипу.

2. Помістіть піддон і зібрані лотки.

3. Під'єднайте до розетки і поставте таймер на 20-25 хвилин. Приміщення, де працює пароварка, має бути добре провітрюваним. Якщо оцет виплескується, від'єднайте пароварку від розетки.

4. Від'єднайте від розетки, і коли пароварка охолоне, вилийте оцет і кілька разів промийте ємність чистою водою. Промийте піддон, лотки, підноси і кришку.

## ВКАЗІВКИ ЩОДО ПРИГОТУВАННЯ ПРОДУКТІВ

### Овочі

Мийте овочі перед приготуванням. Видаляйте тверді стебла і шкірку, якщо бажаєте.

овоч	кількість	обробка	хвилини
Спаржа	450г / 1 фунт	Почистити	15
Квасоля нестигла	450г / 1 фунт	Почистити	15-20
Квасоля стручкова	450г / 1 фунт	Нарізати шматочками	15-20
Броколі	450г / 1 фунт	Розділити на суцвіття	20
Брюсельська капуста	450г / 1 фунт	Почистити й відрізати качанчики	25
Білокачанна капуста	1 маленька	Снять верхнє листя	25
Морква	450г / 1 фунт	Тонко Нарізати	20
Цвітна капуста	1 середня	Розділити на суцвіття	25
Кабачки	450г / 1 фунт	Тонко нарізати	15
Селера	1 штука	Тонко нарізати	15
Цибуля	3 – 4 штуки	Тонко нарізати	15
Манжу (стручки нестиглого гороху)	230г / 8 унцій	Нарізати	15
Гриби (шляпки)	450г / 1 фунт	Поскоблити	10
Пастернак	450г / 1 фунт	Нарізати кубиками або пластинками	15
Горох	450г / 1 фунт	Вийняти зі стручків	15
Картопля (молода)	450г / 1 фунт	Поскоблити	30

яйця	готування	хвилини
Круто або «в мішечок»	Використовуйте чашку або формочку для яйця, вареного "в мішечок"	10-12 не круто, 15-20 круто

\* Щоби варити яйця круто, кладіть їх у виїмки на знімному підносі.

### Птиця і риба

Не переповнюйте лоток.

продукт	кількість	хвилини	коментарі
Курячі грудки без кістки	4 – 5 шт	30	Готуйте до м'якості
Молюски	450г / 1 фунт	10	Готуйте, доки не відкриються мушлі
Креветки середнього розміру	450г / 1 фунт	10	Готуйте до розового кольору
Риба (філе)	230г / 8 унцій	10	Готуйте, щоби можна було відокремити волокна виделкою
Риба, стейк	2/5см / 1 дюйм	15-20	Готуйте, щоби можна було відокремити волокна виделкою
Риба (тушка)	340г / 12 унцій	15-20	Готуйте, щоби можна було відокремити волокна виделкою
Омар (хвості)	2 – 4 шт	20	Готуйте до червоного кольору
Мідії	450г / 1 фунт	15	Готуйте, доки не відкриються мушлі
Устриці	6 шт	15	Готуйте, доки не відкриються мушлі
Морські гребінці	230г / 8 унцій	15	Готуйте до м'якості



## Крупи

Готуючи їжу в чаші для рису, вам все одно потрібно наповнювати водою емність пароварки. Але в саму чашу можна додавати інші рідини, наприклад, вино або бульйон. Також можна в чашу класти спеції, нашатковану цибулю, петрушку, мигдаль або нарізані гриби.

продукт	кількість	рідина додавання для чашу	хвилини
Білий довгозернистий рис	100г / 4 унції	125 мл / 4 унції	25
	200г / 8 унцій	250 мл / 9 унцій	30
	300г / 12 унцій	375 мл / 13 унцій	35
Коричневий рис	100г / 4 унції	125 мл / 4 унції	40
	200г / 8 унцій	250 мл / 9 унцій	45
	300г / 12 унцій	375 мл / 13 унцій	50
Кус-кус	200г / 8 унцій	150 мл / 5 унцій теплої води	15-20
Вівсяна каша	75г / 3 унції	450г / 16 унцій молока/води	40 (помішати в середині готування)
Рисовий пудинг	75г / 3 унції риса для пудингу	25г / 1 унція цукрової пудри и 374-50мл молока	80 (помішати в середині готування)

## ТЕХНІЧНІ ХАРАКТЕРИСТИКИ

Потужність: 900 Вт  
Напруга: 220-240 В  
Частота: 50 Гц  
Сила струму: 4 А

## КОМПЛЕКТАЦІЯ

ПАРОВАРКА 1  
ІНСТРУКЦІЯ З ЕКСПЛУАТАЦІЇ З 1  
ГАРАНТІЙНИМ ТАЛОНОМ 1  
УПАКОВКА 1

## БЕЗПЕКА НАВКОЛИШНЬОГО СЕРЕДОВИЩА. УТИЛІЗАЦІЯ



Ви можете допомогти в охороні навколишнього середовища! Будь ласка, дотримуйтесь місцевих правил: передавайте непрацююче електричне обладнання у відповідний центр утилізації відходів.

Виробник залишає за собою право вносити зміни в технічні характеристики й дизайн виробів.



050



050

# **Saturn<sup>®</sup>**

**МЕЖДУНАРОДНЫЕ ГАРАНТИЙНЫЕ  
ОБЯЗАТЕЛЬСТВА**

**INTERNATIONAL  
MANUFACTURER'S WARRANTY**

**МІЖНАРОДНІ ГАРАНТІЙНІ  
ЗОБОВ'ЯЗАННЯ**

**MEZINÁRODNÍ ZÁRUKA**

**INTERNATIONAL MANUFACTURER'S WARRANTY**

The Warranty is provided for the period of 2 years or more if the Law on User Right of the country where the appliance was bought provides for a greater minimum warranty period.

All terms of warranty comply with to the Law on Protection of the Consumer Rights and are governed by the legislation of the country where the product was bought. The warranty and free of charge repair are provided in any country where the product is delivered to by Saturn Home Appliances or authorized representative thereof, and where no restriction of import or other legal provisions interfere with rendering of warranty services and free of charge repair.

**Cases uncovered by the warranty and free of charge repair:**

1. Guarantee coupon is filled in improperly.
2. The product has become inoperable because of the Buyer's nonobservance of the service regulations indicated in the instruction.
3. The product was used for professional, commercial or industrial purposes (except for the models, specially intended for this purpose that is indicated in the instruction).
4. The product has external mechanical damage or damage caused by penetration of the liquid inside, dust, insects and other foreign objects.
5. The product has damages caused by non-observance of the rules of power supply from batteries, mains or accumulators.
6. The product was exposed to opening, repair or modification of design by the persons, unauthorized to repair; independent cleaning of internal mechanisms etc. was made.
7. The product has natural wear of parts with limited service life, expendables etc.
8. The product has deposits of scale inside or outside of fire-bar elements, irrespective of used water quality.
9. The product has damages caused by effect of high (low) temperatures or fire on non-heat resistant parts of the product.
10. The product has damages of accessories and nozzles which are included into the complete set of product shipment (filters, grids, bags, flasks, cups, covers, knives, sealing rings, graters, disks, plates, tubes, hoses, brushes, and also power cords, headphone cords etc.).
11. A defect was a result of inappropriate installing of the appliance by non-specialists of the supplier's authorized service center.

**On the warranty service and repair, please contact the authorized service centers of "Saturn Home Appliances".**

## MEZINÁRODNÍ ZÁRUKA

Záruka se poskytuje na dobu 2 roky. V případě že Zákon na ochranu spotřebitele dané země nařizuje delší dobu, prodlužuje se záruka na tuto dobu.

Veškeré záruční podmínky odpovídají Zákonu o ochraně práv uživatelů a jsou řízené zákonodárstvím státu, kde byl výrobek koupen. Záruka a bezplatná oprava se poskytují v každém státě, kam jsou výrobky dodané společností „Saturn Home Appliances“ nebo jejím zplnomocněným zástupcem a kde nejsou žádná omezení na dovoz nebo jiné právní předpisy omezující poskytnutí záručního servisu a bezplatné opravy.

### **Případy, na které se záruka a bezplatná oprava nevztahují**

1. Záruční list je vyplněn nesprávně.
2. Výrobek byl poškozen kvůli tomu, že zákazník nesplnil pravidla použití, která jsou uvedena v návodu.
3. Výrobek byl používán k profesionálním, komerčním nebo průmyslovým účelům (kromě modelů speciálně určených pro tyto účely, což je uvedeno v návodu).
4. Výrobek má vnější mechanická poškození nebo poškození, vyvolaná tím, že se dovnitř dostala tekutina, prach, hmyz a jiné cizí předměty.
5. Výrobek má poškození, která jsou vyvolána nesplněním pravidel napájení od baterií, sítě nebo akumulátorů.
6. Výrobek rozebírali, opravovali nebo měnili jeho konstrukci lidé, kteří nebyli zplnomocněni k opravě, bylo provedeno samostatné čištění vnitřních mechanismů a pod.
7. Výrobek má přirozené opotřebování dílů s omezenou dobou použití, spotřebních materiálů atd.
8. Výrobek má vrstvu usazeniny uvnitř nebo zvenku termoelektrických ohříváčů, bez ohledu na kvalitu používané vody.
9. Výrobek má poškození, která jsou vyvolána působením vysokých (nízkých) teplot nebo ohně na termonestabilní části výrobku.
10. Výrobek má poškozené příslušenství a nástavce, které jsou dodané spolu s výrobkem (filtry, sítky, sáčky, baňky, mísy, víka, nože, šlehače, struhačla, kotouče, talíře, trubky, hadice, kartáče a také síťové šňůry, sluchátkové šňůry atd.).
11. Vada je důsledkem nesprávné instalace výrobku neoprávněnou osobou.

**V otázkách záručního servisu a oprav se obračete na autorizovaná servisní střediska společnosti „Saturn Home Appliances“.**

## МЕЖДУНАРОДНЫЕ ГАРАНТИЙНЫЕ ОБЯЗАТЕЛЬСТВА

Гарантия на изделие предоставляется на срок 2 года или более в случае, если Законом о защите прав потребителей страны, в которой было приобретено изделие, предусмотрен больший минимальный срок гарантии.

Все условия гарантии соответствуют Закону о защите прав потребителей и регулируются законодательством страны, в которой приобретено изделие. Гарантия и бесплатный ремонт предоставляются в любой стране, в которую поставляется компанией «Saturn Home Appliances» или ее уполномоченным представителем, и где никакие ограничения по импорту или другие правовые положения не препятствуют предоставлению гарантийного обслуживания и бесплатного ремонта.

### Случаи, на которые гарантия и бесплатный ремонт не распространяются:

1. Гарантийный талон заполнен неправильно.
2. Изделие вышло из строя из-за несоблюдения Покупателем правил эксплуатации, указанных в инструкции.
3. Изделие использовалось в профессиональных, коммерческих или промышленных целях (кроме специально предназначенных для того моделей, о чем указано в инструкции).
4. Изделие имеет внешние механические повреждения или повреждения, вызванные попаданием внутрь жидкости, пыли, насекомых и др. посторонних предметов.
5. Изделие имеет повреждения, вызванные несоблюдением правил питания от батарей, сети или аккумуляторов.
6. Изделие подвергалось вскрытию, ремонту или изменению конструкции лицами, не уполномоченными на ремонт; производилась самостоятельная чистка внутренних механизмов и т.д.
7. Изделие имеет естественный износ частей с ограниченным сроком службы, расходных материалов и т.д.
8. Изделие имеет отложение накипи внутри или снаружи ТЭНов, независимо от качества используемой воды.
9. Изделие имеет повреждения, вызванные воздействием высоких (низких) температур или огня на нетермостойкие части изделия.
10. Изделие имеет повреждения принадлежностей и насадок, входящих в комплект поставки изделия (фильтров, сеток, мешков, колб, чаш, крышек, ножей, венчиков, терок, дисков, тарелок, трубок, шлангов, щеток, а также сетевых шнуров, шнуров наушников и т.д.).
11. Дефект возник в результате некорректной установки изделия не специалистами уполномоченного сервисного центра поставщика.

**По вопросам гарантийного обслуживания и ремонта обращайтесь в специализированные сервисные центры фирмы «Saturn Home Appliances».**

**Актуальный перечень специализированных сервисных центров можно посмотреть на сайте: <http://saturn.ua/ru/servis>, или узнать по телефону горячей линии: 0-800 505-27-09**

Город, адрес	Название АСЦ	Телефон	МБТ	Сплит-системы	LCD	СМА	Мороз. лари
г. Азов, ул. Привокзальная, 4	«Мир Сервиса»	8 (988) 993-37-78	+		+	+	+

г. Альметьевск, ул. К. Цеткин, 18а	Сервисный Центр ИП, Валиуллин М.Р.	8 (8553) 32- 22-11 8 (960) 047- 22-11	+	+	+	+	+
г. Анапа, ул. Астраханская, 98	СЦ «СПЕКТР- СЕРВИС»	8 (86133) 6- 09-84, 8(918) 215- 57-75	+	+	+	+	+
г. Апшеронск, Краснодарский край, ул. Ворошилова, 109	Абсолют- сервис	8 (86152) 2-81-99	+	+	+	+	+
г.Архангельск, ул. Котласская, д.1, корп. 1, офис 12	«ВЕГА-29»	8 (8182) 44- 15-55	+				
г. Астрахань, ул. Савушкина, 47	ООО ПКЦ «ВДВ»	8 (8512) 25- 19-39, 8 (8512) 25- 12-00	+	+	+		
г. Астрахань, ул. Кирова, 54	"Радиомас- терская"	8 (8512) 50- 19-97	+		+		
г. Астрахань, ул. Маскаковой, 16, 2 этаж, комн.7	СЦ «Ремонтна я Бригада»	8 (8512) 54- 67-67, 8 (8512) 54- 91-91		+		+	+
г. Ахтубинск, м-н Мелиораторов, 15	ООО «Ковчег»	8 (85141) 3- 61-25	+	+	+	+	+
г. Ахтубинск, ул. Панфилова, 32	Сервисны й Центр ИП Комаров Николай	8 (927) 552- 47-21, 8 (937) 122- 13-99				+	+
г. Барнаул, ул. Пролетарская, 113	ООО «Диод»	8 (3852) 63- 94-02	+		+	+	+
г. Батайск, пер. Книжный, 9, кв.25	ИП Кулешов А.П.	8 (905) 425- 60-4-73	+	+	+		
г. Батайск, ул. Матросова, 37	Центральн ый Сервисный Центр	8 (8635) 47- 47-72	+	+	+	+	+
г. Белореченск, ул. Мира, 63	ООО «Дело техники»	8 (86155) 3- 11-00, 8 (918) 980- 64-75	+	+	+	+	+
г. Бугуруслан, ул. Транспортная, 18	"Рембытте хника"	8(3535) 23- 23-98, 8-922-802- 21-58	+	+	+	+	+
г. Буденновск, ул. Октябрьская, 84	ИП Цивенов Д.С.	8 (86559) 2- 08-02, 8 (86559) 5-29-71	+	+	+	+	+
г. Брянск, ул. Ульянова, д. 36	СЦ «Техномаст ер»	8 (3955) 67- 00-44,	+	+	+	+	+

		8(3955) 56-61-93						
г. Брянск, проезд Московский, д.3	ООО «Центр Климата»	8(4832) 63-06-00, 8 (4832) 33-15-61		+				
г. Волгоград, ул. Елецкая, 173	АСЦ «Классика»	8 (8442) 97-50-10, 8 (960) 883-59-00		+				
г. Волгоград, ул. Томская, 4а	ИП Спицын С.В.	8 (8442) 98-16-47, 8 (8442) 53-06-04	+	+	+	+	+	+
г. Волгоград, ул. М. Балониная, 11 г	ООО «Спец-Холод»	8 (8442) 37-16-74, 8 (8442) 37-69-03		+				
Волгоградская обл., Калачевский р-н, п. Береславка	Сервисный Центр «ТехноБыт»	8 (961) 688-53-48		+				
Волгоградская обл., р.п. Быково, ул. Калинина, 9	Сервисный Центр ИП Рахимов Ренат	8 (927) 521-52-00		+			+	+
Волгоградская обл., п. Елань, ул. Л. Толстого, 32	Сервисный Центр ИП Егоров Юрий	8 (937) 722-68-12					+	+
Волгоградская обл., р.п. Октябрьский, ул. Кругликова, 158	Сервисный Центр ИП Макеев Юрий	8 (937) 730-66-03		+			+	+
Волгоградская обл., г. Суровикино	Сервисный Центр ИП Караичев Алексей	8 (904) 404-14-55					+	+
г. Волгодонск, Ростовская обл., пр-т. Строителей, 12/15	СЦ «Master»	8 (928) 126-63-66	+		+			
г. Волгодонск, ул. Ленина, д. 110	«Х МОБАЙЛ»	8(8639) 27-80-47	+	+	+	+	+	+
г. Волжский, ул. 77-й Гвардейской, 65а	«Сервис. ГИМ»	8 (937) 717-93-36	+		+			
г. Вологда, ул.Чернышевского, 65	«Ремонт бытовой техники»	8 (8172) 70-03-45, 8 (8172) 54-21-54	+			+	+	+
Вологодская обл., Рубцово, 1а	ООО «МИГ»	8 (8172) 52-72-51	+		+			

г. Воронеж, ул. Б. Хмельницкого, 46	СЦ «ТЕХНО»	8 (473) 260-09-08, 8 (473) 240-57-73	+		+	+	
г. Горно-Алтайск, пер Жукова д.13	СЦ «Викс»	8 (38822) 6-23-32	+		+	+	+
г. Грозный, ул. Дадин Айбики, 48	«Арсгир»	8 (962) 655-20-00	+	+	+	+	+
г. Дзержинск, Нижегородская обл., ул. Чапаева, 68	Мастерская «СЕРВИС ПЛЮС»	8 (8313) 21-14-14	+		+		
г. Дзержинск, пр. Циолковского, 54	СЦ «Кварц»	8(8313) 20-56-00	+	+	+	+	
г. Димитровград, ул. Октябрьская, 63	АСЦ «ЭлКом Сервис»	8 (84235) 2-86-59, 8 (84235) 9-14-64	+		+	+	+
г. Ейск, ул. Пушкина, 84	АСЦ «Техносервис»	8 (86132) 2-11-71, 8 (86132), 3-66-02	+	+	+	+	+
г. Ейск, ул. Маяковского, д. 55	СЦ «Гарант»	8(86132)5-05-00	+	+		+	+
г. Екатеринбург, Амундсена, 64	Мастерская «Ремонт бытовой техники и электроники»	8 (343) 240-26-60	+		+		
г.Екатеринбург, ул.Кислородная, 7а, офис 201.	Сервисный центр «GOLD»	8-919-372-28-4		+			+
г. Екатеринбург, ул. Походная, 81, офис 3	СЦ «Элит-детальсервис»	8(3955) 67-00-44, 8 (3955) 56-61-118	+		+	+	+
г. Зерноград, ул. им. Косарева, 22	ИП Поддубный Л.Ю.	8(86359) 4-32-23,8 (86359) 4-06-42		+			
г. Елец, ул. Октябрьская, 47	ООО Фирма «ПОЛЮС»	8 (47467) 4-12-08, 8 (47467) 4-33-17	+		+		
г. Иваново, ул. Дзержинского, 45/6	ООО «Спектр-Сервис»	8 (4932) 335185, 8 (4932) 335236	+	+	+	+	+
г. Ижевск, ул. Азина, 4	ООО «АРГУС-Сервис»	8 (3412) 3079-79, 8 (3412)30-83-07	+		+	+	+
г. Ижевск, ул. М. Горького,76	ООО «АРГУС-Сервис»	8 (3412) 78-76-85, 8 (3412) 78-06-64	+		+	+	+



г. Ижевск, ул. Буммашевская, д. 7/1, офис 301, 307	«Климат-Контроль»	8 (3412) 44-60-40, 8 (3412) 44-60-67		+				
г. Изобильный, мк-н. «Радуга» №7 (рынок «Светлана»)	«Автоматика 26»	8 (86545) 2-74-74		+				
г. Йошкар-Ола, ул. Воинов Интернационалистов, д 24 а	СЦ «Аквариа-рин»	8 (8362) 24-11-24, 8(8362) 25-55-40	+	+	+	+		
г. Иркутск, ул. Академическая, 24	ООО «МастерТВ»	8 (3952) 42-55-76 8 (3952) 78-15-83	+		+	+		
г. Иркутск, ул. Сурнова, 56	СЦ «Комту»	8 (3952) 28-74-50, 8 (3952) 76-71-75		+		+	+	
г. Ишим, ул. Карасульская, 183	ООО «Домотехника-сервис»	8 (34551) 7-46-31						+
г. Каменск-Уральский, ул. Исетская, 336	Техноцентр-Сервис	8 (3439) 39-95-20, 8 (34399) 34-74-40	+	+	+	+	+	
г. Камышин, ул. Ленина, 6В	ООО СЦ «Альфа»	8 (84457) 9-17-43, 8 (84457) 9-45-89	+	+	+	+	+	
г. Карабулак, ул. Джабагиева, 157	ИП Хамхоев И.М.	8 (8734) 44-42-44	+	+		+	+	
г. Кемерово, пр. Октябрьский, 53/2	ВК-Сервис	8 (3842) 35-39-67	+			+		
г. Кизляр, пер. Рыбный 17	«Терек»	8 (87239) 2-33-55,8 (87239) 3-01-77	+	+	+	+	+	
г. Киров, ул. Некрасова, 42	ООО «Экран-Сервис»	8 (8332) 56-25-95,8 (8332) 54-70-77	+		+	+		
г. Константиновск, Ростовская обл., пер. Студенческий, 9	Макаров-ЮГ	8 (988) 548-24-36	+		+			
г. Константиновск, Ростовская обл., пер. Студенческий, 9	Макаров-ЮГ	8-928-172-52-26		+				
г. Кореновск, ул. Пурыхина, 2, корп. А	ИП Бондаренко А.В.	8 (86142) 4-43-59	+	+	+	+	+	

г. Кореновск, ул. Ярославская, 1	«Сервис Бытовой Техники»	8-918-936-36-53		+		+	+
г. Краснодар, ул. Новороссийская, 3	Абсолют-сервис	8(861) 267-50-88	+	+	+	+	+
г. Краснодар, ул. Академика Лукьяненко, 103, оф. 55	«М-Сервис-Юг»	8 (861) 222-64-13, 8 (861) 222-85-55, 8 (905) 408-08-38	+	+	+	+	+
Краснодарский край, ст. Брюховецкая, ул. Энгельса, 106Б	СЦ «Офисная Техника»	8 (86156) 3-40-40, 8-918-990-35-04	+		+	+	
Краснодарский край, ст. Варениковская, ул. Виноградная, 42/2	ИП Лютерович В.М.	8 (918) 041-31-04, 8 (86131) 71-2-72		+			+
Краснодарский край, ст. Каневская, ул. Свердликова, 116	ИП Галишников А.А.	8 (86164) 7-01-22		+			
Краснодарский край, ст. Ленинградская, ул. Жлобы, 57Г	ООО «Уманьбыт сервис»	8 (86145) 3-78-74		+			+
Краснодарский край, ст. Стародеревянковская, ул. Комсомольская, 25	ООО «Элит Сервис»	8 (86164) 65-4-95, 8-918-355-81-70	+	+		+	+
Краснодарский край, ст. Староминская, ул. Толстого, 1	ИП Галишников А.А.	8 (86153) 4-16-70		+			
Краснодарский край, ст. Старощербиновская, ул. Ленина, 168	«ТЕХНО-КЛИМАТ»	8 (86151) 4-33-54, 8 (918) 464-00-86	+	+		+	+
г. Красноярск, ул. Дудинская, 6	ООО «Сибирский мастер»	8 (3912) 92-92-22, 8 (3912) 41-78-88	+	+	+	+	+
г. Красноярск, ул. Дудинская, д. 1	СЦ «Электроальянс»	8 (3912) 93-54-33, 8 (3912) 94-52-82	+	+	+	+	+
г. Курск, ул. Студенческая, 36а, ул. Сумская, 376	СЦ «Маяк+»	8 (4712) 50-85-90, 8 (4712) 35-04-91	+	+	+	+	

г. Лабинск, Краснодарский край, ул. Турчанинова, 2	ООО «БЫТСЕРВИ С»	8 (86169) 7- 39-99, 8 (86169) 7- 24-96	+	+	+	+	+
г. Липецк, ул. Космонавтов, 66	ООО «Владон»	8 (4742) 33- 45-65, 8 (4742) 33- 45-95	+	+	+	+	+
г. Майкоп, ул.Димитрова, 25	ООО «Электрон - Сервис»	8 (8772) 55- 62-38	+	+	+	+	+
г. Махачкала, пр. Шамиля, 20	С.Ц «РОСАМ»	8 ( 8722) 93-30-73	+	+	+	+	+
Ростовская обл., г. Миллерово, ул. Калинина, 11	СЦ «Мастер Плюс»	8 (86385) 2- 33-26, 8 (960) 458- 07-11	+	+		+	+
г. Морозовск, ул. Советская, д. 9А	«Х МОБАЙЛ»	8-909-401- 35-21	+	+	+	+	+
г. Москва, г. Зеленоград, ул. Логвиненко, корпус 1534	ООО «Протор- Сервис»	8 (499) 717- 82-07, 8 (499) 717- 82-12	+		+	+	+
г. Москва, б-р Маршала Рокоссовского, 3 (м.ул. Подбельского)	Техническ ий Центр «Юник»	8 (495) 721- 30-70, 8 (499) 168- 05-19, 8 (499) 168- 47-15	+		+	+	+
г. Набережные Челны, ул. Вахитова,.20 (30/05)	Сервисны й Центр «ТриО»	8 (8552) 35- 90-02, 8 (8522) 35- 90-42	+	+	+	+	+
г. Нальчик, пр-т. Ленина, 24	ООО «Альфа- Сервис»	8 (8662) 42- 04-30, 8 (8662) 42- 12-21	+		+	+	
г. Невинномыск, ул. Гагарина, 55	СЦ «ЭДВИС»	8 (86554) 5- 59-77, 8 (86554) 3- 67-57	+	+	+	+	+
г. Нефтекамск, ул. Победы, д. 10А	АСЦ «Техно- Мастер»	8 (34783) 3- 43-44	+	+	+	+	+
г. Нижнекамск, ул. Кайманова, 9 (маг. «Ак Калфак»)	«Техника»	8 (8555) 48- 08-80, 8- 917-906-60- 06	+		+	+	+
г. Нижний Новгород, ул. Ларина, 18а	ООО «Бытовая Автоматика -Сервис»	8 (831) 46- 18-848		+			+

г. Нижний Новгород, ул. Коновалова, 6		8 (831) 46-18-848		+			+
г. Новокузнецк, ул. Грдины,18	ООО «Сибсервис»	8 (3843) 20-31-33	+		+	+	+
г. Новомосковск, ул. Московская, д.21/27	ООО «ЕСКО»	8 (48762) 6-46-46	+	+	+	+	+
г. Новороссийск, ул. Серова, 14	ООО «АРГОН-СЕРВИС»	8(8617) 6311-15, 8 (8617) 63-03-95	+	+	+	+	+
г. Новосибирск, ул. Королёва,17а	ООО «К-техника»	8 (383)274-99-33, 8 (383) 274-99-45	+		+		
г. Новосибирск, ул.Воинская, 63, корпус 3	ООО «Техносиб»	8 (383) 210-59-49,8 (383) 210-52-92	+		+	+	
г. Новошахтинск, пл. Базарная, 24А	Электро Мир	8 (86369) 3-74-75, 8 (928) 609-35-85	+	+	+		
г. Оренбург, ул. Космическая, 4	ИП Бабина Т.В.	8 (3532) 36-87-94	+			+	+
г. Омск, ул. Лермонтова, д. 194	ООО «Домотехника сервис»	т.8(3812) 36-74-01					+
г. Омск, ул. Б. Хмельницкого, 130	«Гарантийная мастерская»	8 (3812) 36-42-02	+	+	+	+	
г. Орск, ул. Волкова, 2	«Айс-Сервис+»	8 (3537) 33-84-43, 8 (3537) 35-13-18	+	+	+	+	+
г. Орск, пр. Ленина д.11	ООО «Гранд-Сервис»	8 (3537) 35-79-93	+	+	+	+	+
г. Пенза, ул. Кулакова, 2	ООО «Мир Сервиса»	8 (8412) 26-09-60, 8 (8412) 26-12-29	+		+	+	+
г. Пермь, ул. Деревообделочная, 3, корп. Б	ООО «СК-Сервис»	8 (342) 221-40-99	+	+	+	+	+
г. Пермь, ул. Маршрутная, 11	СЦ «Энергоклимат»	8 (342) 240-93-35, 8 (342) 240-93-24		+			
г. Петрозаводск, ул. Северная, 11	«Алкор-Сервис»	8 (8142) 78-06-93, 8	+		+		

		(8142) 70-65-48						
г. Прокопьевск, ул.Обручева, д. 39-5	ИП Сюткин В.В.	8 (3846) 69-33-00	+	+	+	+	+	+
г. Псков, ул. Труда, 11	ООО «Ремонт и Сервис»	8 (8112)-53-86-30, 8 (8112) 53-86-50	+		+			
г. Пятигорск, ул. Ермолова, 12	Техно Сервис	8-928-225-95-85		+		+		+
г. Пятигорск, ул. 5-ый Переулок, 3	«Сервисный Центр»	8 (8793) 98-70-11	+	+	+	+	+	+
г. Россoshь, Воронежская обл., ул. Малиновского, 50е	Региональная Сервисная Компания	8 (47396) 48-911	+	+	+	+	+	+
г. Ростов-на-Дону, ул. Евдокимова, 37в	ООО «Максим-Сервис»	8 (863) 250-47-77	+		+			
г. Ростов-на-Дону, пр. Шолохова, д.7	«Алиса-Сервис»	8(863) 227-60-90, 8 (863) 299-00-50	+	+	+	+	+	+
г. Ростов-на-Дону, ул. 50-летия Ростсельмаша, 1/52, офис 55	ООО «Мастер»	8 (863) 21-92-112, 8-800-100-51-52	+	+	+	+	+	+
Ростовская обл., ст. Багаевская, ул.Трюта,11а/17а	ИП Иванов А.П.	8 (906) 453-35-81	+		+			
г. Рыбинск, Ярославская обл., ул. Свободы,12	Сервисная служба «ТЕХНО-СЕРВИС»	8 (4855) 22-04-77, 8(4855) 25-38-60	+	+	+	+	+	+
Ростовская обл., ст. Егорлыкская, ул. Ворошилова, 14	«Всё Для Дома»	8 (86370) 2-19-50	+	+	+	+	+	+
г. Рыбинск, Ярославская обл., ул. Свободы , 12	Сервисная служба «ТЕХНОСЕРВИС»	8 (4855) 22-04-77, 8 (4855) 25-38-60	+	+	+	+	+	+
г. Рыбинск, Ярославская обл., ул. Моторостроителя, 21	Сервисная служба «ТЕХНОСЕРВИС»	8 (4855) 24-31-21	+	+	+	+	+	+

г. Рязань, ул. Пушкина, 14, корп. 1	ООО «Гарант-Климат»	8 (4912) 76-88-01, 8 (4912) 40-30-30	+	+	+	+	+
г. Рязань, ул. Касимовское шоссе, 42 а	ООО «Гарант-Климат»	8(4912) 41-33-02,	+	+	+	+	+
г. Самара, ул. Ленинградская 100/ ул. Ленинская,56	ООО «Спец-Мастер»	8 (846) 990-37-51, 8 (846) 240-98-17	+		+	+	+
г. Санкт-Петербург, пр. Обуховской обороны, 197	ООО «Евро-сервис ХХI»	8 (812) 600-11-97	+	+	+	+	
г. Санкт-Петербург, проспект Стачек, д. 41, литера А	ООО «Прогресс-Сервис»	8 (812) 325-36-56, 8 (812) 325-36-57	+		+	+	
г. Санкт-Петербург, ул. Магнитогорская, д. 11, 36Н, лит.И	ООО «БИТ-95»	8 (812) 822-18-00, 8 (812) 320-06-61	+				
г. Саранск, ул. Садовая, 1	ООО «ТЕСТ-СЕРВИС»	8 (8342) 23-05-91, 8 (8342) 47-48-59	+	+	+		
г. Саратов, ул. Большая Садовая, 95	ООО «ТРАНССЕРВИС-Саратов»	8 (8452) 52-81-21, 8 (8452) 52-83-84	+	+	+	+	+
г. Семикаракорск, ул. Ленина, 167/1	ремонт С.Б.Т	8 (951)-522-38-11	+	+	+	+	+
г. Сергиев Посад, пр-т. Красной Армии, 253а	СП «Городская Служба Бытового Сервиса»	8 (496) 547-04-95, 8 (496) 549-32-79	+	+		+	+
г. Серпухов, ул. Советская, 7	БЮРО РЕМОНТА "АЛЬФА-S"	8-963-624-49-46			+	+	+
г. Смоленск, ул. Крупской, д. 44	СЦ «АТЛАНТ»	(4812) 45-05-13,8-920-333-09-44	+	+	+	+	+
г. Сочи, ул. Донская, 90	ООО «ДЭЛ»	8 (8622) 55-51-19, 8 (8622) 55-01-08	+			+	+
г. Ставрополь, ул. Пушкина, 63	ООО «Унисервис»	8 (8652) 24-30-14, 8 (8652) 23-31-81	+	+	+	+	+

г. Ставрополь, пр. Кулакова, 15е, оф. 21	«Мир Климата»	8 (8652)95- 53-68, (8652) 95- 61-90		+				
г. Старый Оскол, Белгородская обл., м-н. Лебединец, 1а	ЗАО «АВАНТАЖ -ИНФОРМ»	8 (4725) 24- 62-27, 8 (4725) 24- 73-49	+	+	+			
г. Стерлитамак, Республика Башкортостан, ул. Худайбердина, 158	ООО «Сервис- Технос»	8 (3473) 20- 12-13, 8 (3473) 20- 27-70	+		+	+	+	
г. Сыктывкар, Республика Коми, ул. Гаражная, 25	«Тех Сервис»	8 (8212) 22- 95-29, 8 (8212) 29- 12-20	+	+	+	+	+	
г. Тамбов, ул. Мичуринская, 137а	ООО «БВС- 2000»	8 (4752) 56- 19-42, 8 (4752) 56- 19-44	+	+	+	+	+	
г. Тимашевск, Краснодарский кр., ул. Ленина, 24/2	Сервис бытовой техники	8 (86130) 4- 86-59, 8- (918) 147- 02-03	+	+			+	+
г. Тихорецк, ул. Гоголя, 2/2	АСЦ «БЫТ- СЕРВИС»	8 (86196) 7- 20-53	+	+	+	+	+	
г. Тольятти, ул. Мира, 48	ООО «Волга Техника+»	8 (8482) 22- 72-41, (8482) 22-71-85, 8 (8482) 61- 65-64	+	+	+	+	+	
г. Томск, пр. Кирова, 58	ООО «Экстрем- 2»	8 (3822) 56- 23-35, 8 (3822) 48- 08-80	+		+			
г. Тула, ул. Ф. Энгельса, 137	ООО «Сервис- Центр»	8 (4872) 31- 12-57	+	+	+	+	+	
г. Тюмень, ул. Ватутина, 55	Сервисный Центр «Ваш Дом»	8 (3452) 47- 35-69	+		+	+	+	
г. Улан-Удэ, ул. Ербанова, 28	СЦ «Мастер»	8 (3012) 21- 89-63	+		+	+	+	
г. Ульяновск, ул. Металлистов, 16/7	АСЦ «Современ ный сервис»	8 (8422) 73- 44-22, 8 (8422) 73- 29-19	+	+			+	+
г. Усть-Джегута, КЧР, ул. Курортная, 378а	СЦ «КАВКАЗ- СЕРВИС»	8 (87875) 7- 44-82	+	+	+	+	+	

г. Уфа, ул. Академика Королева, д. 6/1	ООО «Бирюса- сервис»	8 (347) 236- 57-07	+		+			
г. Уфа, ул. Пр. Октября, 148	«Пилигрим- сервис»	8 (3472) 77- 12-62	+		+			
г. Уфа, ул. Менделеева, 153, пр. Октября, 42, ул. Мира, 7	СЦ «Дженера л»	8 (347) 279- 90-70, 8 (347) 241- 62-02						+
г. Цимлянск, Ростовская обл., ул. Социалистическа я, 15а	«Теле- радиотовар ы»	8 (86391) 2- 18-06	+		+			
г. Чебоксары, ул.Гагарина, 36	ЗАО «Телеради о сервис»	8 (8352) 62- 30-97, 8 (4942) 63- 20-98	+		+			
г. Челябинск, Про- изводственная, 8 б	Рембыттех ника	8 (351) 239- 39-34, 8 (351) 239- 39-35	+	+	+	+	+	+
г. Череповец, ул. Моченкова, 18	«Ремонт бытовой техники»	8 (8202) 54- 31-88	+		+	+	+	+
г. Черкесск, пр. Ленина, 340 «В»	АСЦ «ЮГ- СЕРВИС»	8 (8782) 27- 30-60, 8 (8782) 27- 70-77	+	+	+	+	+	+
г. Черкесск, ул.Первомай- ская, 48, оф. 11	АСЦ «Мак. Сим.»	8 (8782) 25- 04-66, 8 (8782) 25- 19-15	+	+	+	+	+	+
г. Чита, ул.Токмакова, 33	«Центрбытс ервис»	8 (3022) 36- 39-36, 8 (3022) 36- 39-32	+	+	+	+	+	+
г. Шахты, Ростовская обл., ул. Садовая, 1	Техно Сервис	8 (904)-345- 83-18	+	+	+	+	+	+
г. Элиста, 3-й микрорайон, 21а	«СКВ Сервис»	8 (84722) 9- 52-07, 8 (937) 469-52- 07	+	+	+	+	+	+
г. Энгельс, ул. Петровская, 57	«Ремонтсе рвис»	8 (8453) 55- 80-89, 8 (964) 848- 45-06	+		+	+	+	+
г. Ярославль, ул. Угличская, 12	ООО «Трио- Сервис»	8 (4852) 25- 94-83	+		+			



## МІЖНАРОДНІ ГАРАНТІЙНІ ЗОБОВ'ЯЗАННЯ

Гарантія на виріб надається на термін 2 роки чи більше у випадку, якщо Законом про захист прав споживачів країни, в якій був придбаний виріб, передбачений більший мінімальний термін гарантії.

Всі умови гарантії відповідають Закону про захист прав споживачів і регулюються законодавством країни, у якій придбано виріб.

Гарантія і безкоштовний ремонт надаються в будь-якій країні, у яку виріб постачається компанією «Saturn Home Appliances» чи її уповноваженим представником, і де ніякі обмеження по імпорту чи інші правові положення не перешкоджають наданню гарантійного обслуговування і безкоштовного ремонту.

### Випадки, на які гарантія і безкоштовний ремонт не поширюються:

1. Гарантійний талон заповнений неправильно.
2. Виріб вийшов з ладу через недотримання Покупцем правил експлуатації, зазначених в інструкції.
3. Виріб використовувався в професійних, комерційних чи промислових цілях (крім спеціально призначених для цих моделей, про що зазначене в інструкції).
4. Виріб має зовнішні механічні чи ушкодження, викликані влученням всередину рідини, пилу, комах і інших сторонніх предметів.
5. Виріб має ушкодження, викликані недотриманням правил живлення від батарей, мережі чи акумуляторів.
6. Виріб піддавався розкриттю, ремонту чи зміні конструкції особами, не уповноваженими на ремонт; проводилося самостійне чищення внутрішніх механізмів тощо.
7. Виріб має природний знос частин з обмеженим терміном служби, видаткових матеріалів і т.д.
8. Виріб має відкладення накипу всередині чи зовні ТЕНів, незалежно від якості використовуваної води.
9. Виріб має ушкодження, чи ушкодження, які викликані впливом високих (низьких) температур чи вогню на нетермостійкі частини виробу.
10. Виріб має ушкодження приладдя і насадок, що входять у комплект постачання виробу (фільтрів, сіток, мішків, колб, чаш, кришок, ножів, вінчиків, терок, дисків, тарілок, трубок, шлангів, щіток, а також мережних шнурів, шнурів навушників тощо).
11. Дефект виник внаслідок некоректного встановлення виробу не спеціалістами уповноваженого сервісного центру постачальника.

**З питань гарантійного обслуговування і ремонту звертайтеся до спеціалізованих сервісних центрів фірми «Saturn Home Appliances».**  
**Актуальний перелік спеціалізованих сервісних центрів можливо переглянути на сайті: <http://saturn.ua>, або дізнатися за телефоном гарячої лінії:  
**0-800 502-502****

№ п/п	Місто / Адреса АСЦ	№ телефону	Назва АСЦ	Аудіо-Відео техніка (АВ)	Мала побутова техніка (МПТ)	Велика побутова техніка (ВПТ)	Кондиціонери	Холодильники, лари	Газові таганки	ІТ-техніка
1	Алчевськ, вул. Гагаріна, 36	(06442)-91137, моб. 0990521001	Hi-Fi (Кіслов)	+	+	+	+	+	-	+

2	Артемівськ, вул. Артема, 42	(06274)- 49128, 06274- 49129	Світ елек- троніки	+	+	+	+	+	-	+
3	Біла Церква, бул. 50- років Перемоги, 82	(04563)- 68413	Маяк- сервіс	+	+	+	+	+	-	+
4	Біла Церква, вул. Льоване- вського, 28А	(0456)- 333295, (0456)- 309400, моб.094- 9299400	Дойч- елек- тро- сервіс	-	+	+	+	+	-	-
5	Бердичів, вул. Леніна, 57	(04143)- 40636	"ЄВРО- СЕРВІС"	+	+	+	-	+	+	+
6	Берегове,ву л. І. Франка 43	(03141)- 43432	ПП "Пру- ніца"	+	+	+	+	-	-	-
7	Вінниця, вул.50р Перемоги, 51	(0432)- 699573	Лотос	+	+	+	+	+	+	+
8	Вінниця, пров. Щорса, 3а	(0432)- 642457, (0432)- 642622	Базелюк	-	+	+	-	-	-	-
9	Вінниця, вул. Порика,1	(0432)- 509191, (0432)- 579191, моб.066- 35091-91, моб.096- 0509191	СЦ Спе- ціаліст	+	+	+	+	+	-	+
10	Вінниця, пр-т.Юності, 16	(0432)- 464393, (0432)- 468213, (0432)- 519254	СП "Скормаг -сервіс"	+	+	+	+	+	+	+
11	Вінниця,ву Чехова, 43	моб. 067- 7899525	Світ елек- троніки	+	+	+	-	-	-	-
12	Вільногірськ, Дніпро- петровська обл., вул. Ленінського Комсомолу, 62-Б	(05653)- 52771	Титан	+	+	+	+	+	+	+
13	пр. Кірова,59 Дніпро- петровськ	(0562)- 350409, (0562)- 346705	Лотос	+	+	+	+	+	-	+
14	Дніпро- петров- ськ, вул. Олеся Гончара, 6	(056)- 7356328,(0 56)- 7356325	Дінек- сервіс	+	+	+	+	+	-	+
15	Дніпро- петровськ	(056)- 78540-	Дойч- елек-	-	+	+	+	+	+	-

	пр. Кірова, 46-А	02, моб. 067-50719- 64	тросервіс							
16	Дніпро- петровськ, вул. Коротка, 41-А, р-н Індустріаль- ний	(056)- 7900460	АСЦ Універ- салсервіс	+	+	+	+	+	-	+
17	Донецьк, вул Собінова, 129-А	моб. 066- 2493639	Сатурн- Донецьк	+	+	+	-	-	-	+
18	Донецьк, вул. Жмури,1	моб. 066- 5082652, моб. 096- 7232447	СЦ Схід- Сервіс	+	+	+	+	+	+	+
19	Донецьк, пр- т Полеглих комуна- рів, 188	(062)- 3450607	Техно- сервіс	+	+	+	+	+	-	+
20	вул. Домбров- ського, 24 Житомир	(0412)- 470742	СЦ Коваль (Євро- сервіс)	-	-	+	+	+	-	-
21	Житомир, вул. Львівська, 8	(0412)- 471568, моб. 067- 4115812	Тандем- Сервіс (СПД "Ващук")	+	+	+	-	-	-	+
22	Запоріжжя, вул. Гоголя, 175	(061)- 78750- 51, (0612)- 639790	ЛОТОС	+	+	+	+	+	+	+
23	Запоріжжя, вул. Держинськ ого, 83	(0612)- 120303	Елек- тротех- ніка	+	+	+	+	-	-	+
24	Запоріжжя, вул. Правди, 50	(061)- 2209764, (061)- 2209765	Рембит- тех- сервіс	+	+	+	+	+	-	+
25	Івано- Франківськ вул. Вовчине- цька, 223	(0342)- 756040, (0342)- 712813	ЛОТОС	+	+	+	+	+	-	-
26	Івано- Франківськ, вул.Нова, 19-А	(0342)- 559525, (0342)- 750777	Бріз ЛТД	+	+	+	+	-	-	-
27	Іллічівськ вул. Промис- лова, 2	моб. 067- 3248218	"САТУРН- ОДЕСА"	+	+	+	+	+	+	+
28	Ірпінь, вул. Пролета- рська, 76	(04597)- 57393	ВКФ "Валерія"	+	+	+	-	-	-	-
29	Канів, вул. Леніна, 161	моб.067- 3248401, моб 067- 3248365,(0 4736)- 62949	ООО «СА- ТУРН- МАГНІТ»	+	+	+	+	+	+	+

30	Київ, вул. Лугова, 16	(044)-4269198,(044)-3629198	ЧП "Огієнко"	+	+	-	-	-	-	+
31	Київ, б-р І. Лепсе, 55	(044)-36414-63, (044)-4086660, (044)-4972936, (044)-4973455, (044)-4973619, (044)-4086658, (044)-4086659	Дойч-електро-сервіс	-	+	+	+	+	+	-
32	Київ, вул. Ново-константинівська 1-Б	(044)-5911190	ТОВ "Сатурн ТВ"	+	+	+	+	+	+	+
33	Керч, вул. Радянська, д.15	(06561)-62102, моб. 096-3852181	Бутенко	+	+	+	-	-	-	+
34	Кіровоград, вул. Короленко,2	(0522)-357923, (0522)-278002, (0522)-273300	ЛОТОС	+	+	+	+	+	-	+
35	Кіровоград вул. Чорновола, 1-В	(0522)-272840, (0522)-277667	Євро-побут-тех (ПП Денисенко)	+	+	+	+	+	+	+
36	Коломия, вул. Привокзальна, 13	моб. 097-7766770, моб. 097-2642167	Бриз ЛТД	+	+	+	+	+	+	+
37	Костянтинівка Донецька обл., вул. Безнощенко, 10	(06272)-26223, (06272)-22186, моб. 050-27968-16	Гармаш (СЦ)	+	+	+	-	-	-	-
38	Коростень вул.Жори Кудаківа, 2-В	(04142)-50504	ПП "Бондарь"	-	+	+	+	+	+	+
39	Краматорськ вул. Шкільна, 7	моб. 050-5260668	Технолюкс СЦ	+	+	+	+	+	+	+
40	Краматорськ б-р. Краматорський, 3	(06264)-59389	Ісламів РР	+	+	+	+	-	+	-
41	Краматорськ	моб. 050-97320-14	Сатурн-Донбас	+	+	+	+	+	-	+

	вул. 20лет Жовтня, 8									
42	Краматорськ вул. Поштова, 5-А	(0626)- 412134, моб.067- 2557990	Стоїків АСЦ	+	+	+	+	+	+	+
43	Кременчук, вул. Радянська, 44, офіс 2	(05366)- 39192	ЕкоСан	+	+	+	+	+	+	+
44	Кривий Ріг, пр.Гагаріна, 42	(056)- 40133- 56, (056)- 40400- 80, (056)- 4746103	АСЦ "ЄВРО- СЕРВІС"	+	+	+	-	+	+	-
45	Кривий Ріг вул. Революційна, 73	(056)- 4400764	ТОВ "Ягуар" Фокстрот	+	+	+	+	+	-	+
46	Кривий Ріг, вул. Косіора,64/7	(056)- 4400779	ЛОТОС	+	+	+	+	+	-	+
47	Кривий Ріг, вул. Льотчиків, 9	(056)- 4092302, (056)- 4092303	Атлант сервіс (Резні- ченко)	+	+	+	+	+	+	+
48	Лубни, вул. Радянська, 81	050-21491 73, моб. 066-017- 02-03	СЦ Яценко	+	+	+	+	+	+	+
49	Луганськ, вул. Ломоносова, 96-Ж	(0642)- 330242, (0642)- 331186, моб. 095- 38689 85	"Східний" СПД Андрейче нко Д.Л.	+	+	+	+	+	+	+
50	Луганськ, вул. Дніпро- вська, 49-А	(0642)- 505783, моб. 095- 36242 48	Власова ЧП	+	+	+	+	+	+	+
51	Луганськ, сміт. Хрящувате, вул. Східна, 61	моб. 066- 06405 64, моб. 050-58092 30	Централь- ний АСЦ	-	-	-	+	-	-	-
52	Луганська обл., вул. Держин- ського, 1 Свер- дловськ	(06434)- 26025, моб. 099-27101 47	Бит- радіо- техніка АСЦ	+	+	+	+	+	+	+
53	Луцьк, вул. Ківеці- вська, 1	(0332)- 290752	"Склад- магазин Сатурн"	+	+	+	-	-	-	+
54	Луцьк, вул. Гулака- Артемо- вського, 15-А	(0332)- 779955,моб . 097- 0482596	Ета- мастер АСЦ	+	+	+	+	+	+	+
55	вул. Підго-	(032)-	Крупс	+	+	+	+	+	+	+

	доска 15-А Львів	24453-40, (032)-2445344								
56	Львів, вул. Володимира Великого, 2	(032)-2471499	Потанпенко СЦ Шанс	+	+	+	-	-	+	+
57	Львів, вул. Шараневича, 28	(032)-2395152, (032)-2395577, (032)-2955028, (032)-2955029	"РО Симплекс"	+	+	+	+	+	+	+
58	Львів, вул. Б. Хмельницького, 116	(032)-2458052	ТОВ "Рестор-Сервіс"	+	+	+	-	-	+	+
59	Макіївка, вул. Паризької комуні, 242	(0623)-225550, моб. 066-1032288, моб. 097-7768120	Гарант сервіс	+	+	+	-	-	-	-
60	Маріупіль, бул. 50-років Жовтня, 32\18	(0629)-496005, (0629)-493006	ЛОТОС	+	+	+	+	+	-	+
61	Маріупіль, пр-т. Металургів, 227	(0629)-473000, моб. 098-3122628, моб. 095-0282628	СЦ "Реал-сервіс" (Озеров)	+	+	+	+	+	-	+
62	Маріупіль пр-т. Будівельників, 84	(0629)-491881, моб. 067-5975615	Глобал Тек	+	+	+	+	+	-	+
63	Мелітопіль, вул. Фрунзе, 42	(0619)-444400	СЦ Компромісс (АС-сервіс)	-	+	+	+	+	+	+
64	Могилів-Подільський, вул. Покровська, 51-А	(04337)-64847, (0432)-468213	Ско-рмаг-Сервіс	+	+	+	+	+	+	+
65	Мукачеве, вул. Кооперативна, 46	(03131)-37337, (03131)-37336, моб. 099-7974430, моб. 097-3423551	Віком	+	+	+	-	+	+	-
66	Миколаїв, вул. Чкалова, 33	(0512)-470496, (0512)-478348	ТСЦ "Аладін"	+	+	+	+	+	+	+
67	Миколаїв, Внутрішньо-	(0512)-580647	ЛОТОС	+	+	+	+	+	+	-

	квартальний проїзд, 2									
68	Миколаїв, вул. Леніна, 49	(0512)-582180, моб 067-5170570, моб. 066-7056444	ТОВ "Аладін"	-	+	+	+	+	+	-
69	Нікополь, вул. Шевченко 97, офіс 2	(05662)-41503, моб. 099-0743553	ООО "Прем'єр-Сервіс" (Готов)	+	+	+	+	+	+	+
70	Нікополь, вул. Шевченка, 189	(0566)-688563, моб. 0505800296	Реінфорд АСЦ	+	+	+	+	+	+	+
71	Нікополь, пр. Трубников, 25	(0566)-687014	Світ електроніки	-	+	+	+	+	+	+
72	Нова Каховка вул. Заводська, 38	моб. 095-7247266	Стародубець А.В.	+	+	+	+	+	+	-
73	Новоград Волинський, вул. Вокзальна, 38	(04141)-52010	СПД "Кождуб О.С"	+	+	+	+	+	-	+
74	Одеса, вул. Ільфа та Петрова, 90	(048)-7001737 (048)-7874579	Золоті руки СЦ	+	+	+	+	+	+	+
75	Одеса, вул. Б. Хмельницького, 55	(0482)-390618, моб. 094-8390619	ПП Кушнір	+	+	+	+	+	-	+
76	Одеса, вул. Приморська, 27	(048)-7229779 (048)-7712538, (048)-7227066	Дойчелек-тро-сервіс	+	+	+	+	+	+	+
77	Одеса пров. Топольського, 2 (Новосельського, 66)	(048)-7317703, (048)-7317704	Ремус ЛТД	+	+	+	-	-	-	+
78	Павлоград вул. Дніпровська, 172-Б	(05632)-61554, (05632)-62342	ЛОТОС	+	+	+	+	+	-	+
79	Пологи Запорізька обл. вул. Пролетарська, 75	моб. 096-2840836, моб. 066-0857539	Диво-сервіс, Владислав	+	+	+	+	+	+	+

80	Полтава, вул. Степного Фронту, 29	(0532)-694262, моб. 099-601424	ЛОТОС	+	+	+	+	+	+	+
81	Полтава, вул. Красина, 120	(0532)-509889, моб. 050-0137217	Тесла	+	+	+	+	+	-	+
82	Полтава, вул. Фрунзе, 66	(0532)-615621	Пром-електроніка	+	+	+	+	+	+	+
83	Полтава, вул. Половка, 64	моб. 099-4243675	Світ електроніки	+	+	+	+	+	+	+
84	Прилуки, вул. Борців Революції, 101/1	(04637)-38595, моб. 095-8862199, моб. 063-5974127, моб. 067-2725751	ЧП Костюченко	-	+	+	+	+	+	+
85	Рівне, вул. Тиха, 12	(0362)-266585	Електроніка-сервіс	+	+	+	+	+	-	+
86	Рівне, вул. С. Бандери, 55	(0362)-436452, (0362)-635489, моб. 067-2385635	Дойч-електро-сервіс	+	+	+	+	+	+	+
87	Рівне, вул. Фабрична, 12	моб. 097-7804458	Світ електроніки	+	+	+	+	+	-	+
88	Рівне, пров. Робочий, 5	(0362) 43-33-40, моб. 067-3604242	Рубікон	+	+	+	+	+	+	+
89	Саки, вул. Кузнецова, 14	(06563)-22183, моб. 050-9045717	Техно-веліс СЦ	+	+	+	+	+	+	+
90	Свердловськ вул. Дзежинського, 1	(06434)-26025, моб. 099-2710147	Сверловськбит-РадіотехнікаАСЦ	+	+	+	+	+	+	+
91	Севастополь вул. Пожарова, 26-Б	(0692)-555643(0692)-453699	Діадема СЦ	+	+	+	+	+	+	+
92	Северодонецьк вул. Єгорова, 24	(06452)-50533, моб. 050-6037272	Служба комфортного Сервісу АСЦ	+	+	+	+	+	+	+
93	Сімферопіль вул. Некрасова 17/1	(0652)-522771, (0652)-544573	ООО "НК-Центр"	+	+	+	+	+	-	+
94	Сімферопіль, вул. Ковильна, 72	(0652)-690778	ТЕЛЕМІР-СЕРВІС	+	+	+	+	+	+	+



95	Сміла вул. Мічурина, 32	(04733)-46182	Ласк-сервіс	+	+	+	+	+	+	+
96	Стаханів вул. Жовтнева, 1	(06444)-40289, моб. 066-1053966	АСЦ-Альбіт	+	+	+	+	+	-	+
97	вул. Шевченка, 171-Б\10 Стрий	(03245)-58381	Телерадіосервіс	+	+	+	-	-	-	-
98	Суми , вул. Білопольське шосе, 19	моб. 096-3400696	ПП Панченко	+	+	+	+	+	+	+
99	Тернопіль , вул. Чалдаєва,2	моб. 067-3576378, моб. 050-5124887	СПД "Самуляк"	+	+	+	+	+	+	+
100	Умань , вул. Ленінської іскри 1/24	(04744)-46614, (04744)-46134	"Електро-сервіс" ФЛП	+	+	+	-	-	-	-
101	Ужгород вул. Легоцького 3/2	(0312)-654266, моб. 099-5575307	Ремонт домашньої техніки АСЦ	+	+	+	+	+	+	+
102	Харків вул. Полтавський шлях, 3	(057)-7349724, (057)-7125181	ПП "Тевяшов"	+	+	+	+	-	+	-
103	Харків, вул. Бакуліна, 12	(057)-7171339, (057)-7021620	ФЛП Горбенко А.И.	+	+	+	+	+	+	+
104	Харків , вул. Фонвізіна, 18 (Кашена-Марселя, 42 А)	моб. 096-5953746	ПП "Саванов"	+	+	+	-	-	+	+
105	Харків , пр-т Леніна, 25	(057)-7513432, (057)-7643383, моб. 067-5757009	КВТ система	-	-	-	+	+	-	-
106	Херсон , вул. Леніна, 35	(0552)-420235	ПП Командин	-	-	-	+	-	-	-
107	Херсон , вул. Карбишева, 28-А	(0552)-434040, моб. 050-4946043	ЛОТОС	+	+	+	+	+	+	+
108	Херсон , Димитрова, 23	(0552)-296042	ТТЦ Електроніка	+	+	+	+	+	+	+
109	Хмельницький , вул. Молодіжна, 7	(0382)-664501, моб. 06307	Орбіта-Ікстал	+	+	+	-	-	+	+

		50889								
110	Хмельницький, пер. Іподромний, 2	(0382)-704700, (0382)-704707, (03822)-664616	Радіо-донор АСЦ	+	+	+	+	+	-	-
111	Хмельницький, вул. Курчатова, 18	(0382)-783773, (0382)-783755	Тритон	+	+	+	+	+	+	+
112	Черкаси, вул. Громова 146, офіс 102	(0472)-563478, (0472)-500354, (0472)-564216, моб. 096-5056363	СЦ "ТЕХНО-ХОЛОД"	+	+	+	+	+	+	+
113	Черкаси, вул. Чорновола, 71	(0472)-314657, (0472)-565621	"Радіо-імпульс"	+	+	+	-	-	-	+
114	Чернігів вул. 77-ї Гвардійської дивізії, 1	(0462)-601585	ООО "ВЕНА"	+	+	+	+	+	-	-
115	Чернівці, вул. Головна, 265-А	(0372)-584301, (0372)-584249	СЦ "Гринчук"	+	+	+	+	+	-	+
116	Чернівці, вул. Головна, 101	(0372)-571204, моб.066-6604161	Сервісний Центр	+	+	+	+	+	+	+
117	Чернівці, вул. Лук'яна Кобилиці, 105	(0372)-554869, моб. 050-4345529	Блошко СЦ	+	+	+	-	+	+	+
118	Шепетів ка вул. Некрасова, 3	(03840)-40017, моб. 067-3601632	Рубікон	+	+	+	+	+	+	+
119	Ялта, вул. Жадановського, 3	(0654)-343051, (0654)-343160, моб.095-73071-51	СЦ "АВІ-Еле-Ктронікс"	+	+	+	+	+	-	+

GB

## WARRANTY COUPON

**When purchasing the product,  
please require its checking before you;  
BE SURE  
that the goods sold to you, are functional and complete  
and that the warranty coupon is filled in correctly.**

This warranty coupon confirms the absence of any defects in the product you purchased and provides for free of charge repair of the product failed through the fault of the manufacturer throughout the period of warranty service and free of charge repair.

Failing the presentation of this coupon, in case of its improper filling in, infringement of factory seals (if any), and also in cases indicated in the warranty obligations, the claims are not accepted, and no warranty service and free of charge repair is made! The warranty coupon is valid only in the original copy with the stamp of trading organization, signature of the seller, date of sale and signature of the buyer. Complex home appliances should be installed by supplier's authorized service centers, authorized specialists. In the case of a malfunction of the home appliance because of incorrect installation, the buyer must pay the cost of the visit (call) of the specialist, as well as the cost of fault diagnostics if necessary.

CZ

## ZÁRUČNÍ LIST

**Při koupi výrobku  
žádejte o jeho vyzkoušení ve Vaší přítomnosti,  
PŘESVĚDČTE SE,  
že Vám prodaný výrobek je dobře fungující a kompletní  
a že záruční list je vyplněn správně.**

Tento záruční list potvrzuje, že na Vámi koupeném výrobku nejsou žádné vady a zajišťuje bezplatnou opravu nefungujícího přístroje z viny výrobce, během celé záruční doby.

Bez předložení tohoto listu, při jeho nesprávném vyplnění, porušení plomb výrobce (jsou-li na výrobku) a také v případech, které jsou uvedené v záručním listě, nároky se nepřijímají a záruční oprava se neprovádí! Záruční list je platný jenom jako originál s razítkem obchodní organizace, podpisem prodáváče, termínem prodeje a podpisem zákazníka. Instalace komplexní spotřebiče musí být provedena autorizovaným servisním střediskem, specialistou. V případě poruchy v důsledku nesprávné instalace výrobku, kupující je povinen uhradit náklady na výjezd (volání) odborný, pokud je to nezbytné, a náklady na diagnostiku poruch.

RU

## ГАРАНТИЙНЫЙ ТАЛОН

**При покупке изделия  
требуется его проверки в Вашем присутствии,  
УБЕДИТЕСЬ,  
что проданный Вам товар исправен и полностью укомплектован,  
гарантийный талон заполнен правильно.**

Данный гарантийный талон подтверждает отсутствие каких-либо дефектов в купленном Вами изделии и обеспечивает бесплатный ремонт вышедшего из строя изделия по вине производителя в течение всего срока гарантийного обслуживания и бесплатного ремонта.

Без предъявления данного талона, при его неправильном заполнении, нарушении заводских пломб (если они имеются на изделии), а также в случаях, указанных в гарантийных обязательствах, претензии не принимаются, а гарантийный и бесплатный ремонт не производится!

Гарантийный талон действителен только в оригинале со штампом торгующей организации, подписью продавца, датой продажи, подписью покупателя. Установка сложных бытовых приборов должна осуществляться уполномоченными поставщиком сервисными центрами, специалистами. В случае возникновения поломки по причине некорректной установки изделия покупатель должен оплатить стоимость выезда (вызова) специалиста, а в случае необходимости и стоимость диагностики неисправности.

UA

## ГАРАНТІЙНИЙ ТАЛОН

**При придбанні виробу  
вимагайте його перевірки у Вашій присутності,  
ПЕРЕКОНАЙТЕСЬ,  
що проданий Вам товар справний і цілком укомплектований,  
гарантійний талон заповнений правильно.**

Даний гарантійний талон підтверджує відсутність будь-яких дефектів у купленому Вами виробі і забезпечує безкоштовний ремонт виробу, що вийшов з ладу, з вини виробника протягом всього терміну гарантійного обслуговування і безкоштовного ремонту.

Без пред'явлення даного талона, при його неправильному заповненні, порушенні заводських пломб (якщо вони є на виробі), а також у випадках, зазначених у гарантійних зобов'язаннях, претензії не приймаються, а гарантійний і безкоштовний ремонт не проводиться!

Гарантійний талон дійсний тільки в оригіналі зі штампом торгуючої організації, підписом продавця, датою продажу і підписом покупця.

Встановлення складних побутових приладів повинно здійснюватись уповноваженими постачальником сервісними центрами, фахівцями. В разі виникнення поломки з причини некоректного встановлення виробу покупець повинен сплатити вартість виїзду (виклику) фахівця, а в разі необхідності і вартість діагностування несправності.

# Saturn®

**WARRANTY COUPON**

**ZÁRUČNÍ LIST**

**ГАРАНТИЙНЫЙ ТАЛОН**

**ГАРАНТІЙНИЙ ТАЛОН**

SATURN HOME APPLIANCES S.R.O. KONĚVOVA 141, 13083  
PRAHA 3 – ŽIŽKOV, ČESKÁ REPUBLIKA, TEL: + 4202/ 67 108 392

**Model/Артикул**

**Serial number/Sériové číslo/Серийный номер/Серійний номер**

Date of sell/Termín prodeje/Дата продажи/Дата продажу,

Shop stamp/Razítko obchodu/Штамп магазина/Штамп магазину

Seller's signature/Podpis prodavače/Подпись продавца/Підпис продавця

Buyer's Signature confirming the acquaintance and consent with terms of free of charge maintenance service of the product, and absence of the complaints on appearance and color of the product.

Podpis zákazníka, potvrzující seznámení a souhlas s podmínkami Bezplatného záručního servisu výrobku, a také neexistence nároků na vnější vzhled a barvu výrobku.

Подпись покупателя, подтверждающая ознакомление и согласие с условиями бесплатного сервисно-технического обслуживания изделия, а также отсутствие претензий к внешнему виду и цвету изделия.

Підпис покупця, що підтверджує ознайомлення і згоду з умовами Безкоштовного сервісно-технічного обслуговування виробу, а також Відсутність претензій до зовнішнього вигляду та кольору виробу.

**ВІДМІТКИ ПРО ВСТАНОВЛЕННЯ ВИРОБУ\***

Дата встановлення	Назва організації, СЦ	№ наряду	ПІБ та підпис майстра
			ПІБ та підпис споживача**

\*Побутові прилади, для введення в експлуатацію котрих необхідні установочні, монтажні роботи, повинні вводитись в експлуатацію уповноваженими спеціалістами сервісних центрів постачальника. В разі виникнення несправності виробу з причини некоректної установки вироб може бути знятий з гарантійного обслуговування, а покупець повинен сплатити вартість виїзду (виклику) фахівця, а в разі необхідності і вартість діагностування несправності.

**ВІДМІТКИ ПРО ПРОВЕДЕННЯ СЕРВІСНОГО ОБСЛУГОВУВАННЯ**

Дата прийому в ремонт	Заявлений споживачем недовік	№ наряду	Назва організації, СЦ	Перелік виконаних робіт	Перелік встановлених запчастин	Дата завершення ремонту	ПІБ та підпис майстра	
							ПІБ та підпис майстра	ПІБ та підпис споживача**

\*\* Підпис споживача свідчить про приймання виробу в робочому стані.

**ОТМЕТКИ ОБ УСТАНОВКЕ ИЗДЕЛИЯ\***

Дата установки	Название организации, СЦ	№ наряда	ФИО и подпись мастера
			ФИО и подпись потребителя**

\*Бытовые приборы, для ввода в эксплуатацию которых необходимы установочные, монтажные работы, должны вводиться в эксплуатацию уполномоченными специалистами сервисных центров поставщика. В случае возникновения неисправности по причине некорректной установки, изделие может быть снято с гарантийного обслуживания, а покупатель должен оплатить стоимость выезда (вызова) специалиста, а в случае необходимости и стоимость диагностики неисправности.

**ОТМЕТКИ О ПРОВЕДЕНИИ СЕРВИСНОГО ОБСЛУЖИВАНИЯ**

Дата приема в ремонт	Заявленный потребителем недостаток	№ наряда	Название организации, СЦ	Перечень выполненных работ	Перечень установленных замечаний	Дата завершения ремонта	ФИО и подпись мастера
							ФИО и подпись потребителя**

\*\* Подпись потребителя свидетельствует о приеме изделия в рабочее состояние.

**NOTES ABOUT THE INSTALLATION OF THE DEVICE\***

Installation date	Name of organization, Service Center	Order No	Master's surname, name, patronymic and signature
			Client's surname, name, patronymic and signature**

\* Household appliances for commissioning of which installation and mounting works are required should be commissioning by the supplier's authorized service center specialists. In the case of a malfunction of the product because of incorrect installation, the product may become invalid for warranty service, and the buyer must pay the cost of the visit (call) of the specialist, as well as the cost of fault diagnostics if necessary.

**NOTES ABOUT CARRYING OUT OF SERVICE MAINTENANCE**

Date of receipt for repair	Client's declared problem	Order No	Name of organization, SC	List of performed work	List of installed spare parts	The repair end date	Master's surname, name, patronymic and signature
							Client's surname, name, patronymic and signature**

\*\* Client's signature certifies about the appliance's receipt at the working condition.





# Saturn®

Model/Артикул/Артикул.....

Date of sale/Дата продажу/Дата продажу.....

Serial number/.....

Серийный номер/.....

Серийний номер.....

Name of the Trade Company and Stamp/Наименование торговой организации и штамп/.....

Назва торгової організації і штамп.....

м.п./м.п./Stamp.....

Customer's address, phone#, name, surname/Адрес, телефон, ФИО потребителя/Адреса, телефон, ПІБ споживача.....

Date of Receiving/Дата приема/Дата прийому.....

Date of Return/Дата выдачи/Дата видачі.....

Defect /дефект /дефект.....

Stamp of the Service Center, signature/Печать сервисного центра, подпись /Печатка сервисного центра, підпис.....

м.п./м.п./ Stamp.....

COUPON 1

# Saturn®

Model/Артикул/Артикул.....

Date of sale /Дата продажу/Дата продажу.....

Serial number/.....

Серийный номер/.....

Серийний номер.....

Name of the Trade Company and Stamp/Наименование торговой организации и штамп/.....

Назва торгової організації і штамп.....

м.п./м.п./Stamp.....

Customer's address, phone#, name, surname/Адрес, телефон, ФИО потребителя/Адреса, телефон, ПІБ споживача.....

Date of Receiving/Дата приема/Дата прийому.....

Date of Return/Дата выдачи/Дата видачі.....

Defect/дефект/дефект.....

Stamp of the Service Center, signature/Печать сервисного центра, подпись /Печатка сервисного центра, підпис.....

м.п./м.п./ Stamp.....

COUPON 2

# Saturn®

Model/Артикул/Артикул.....

Date of sale /Дата продажу/Дата продажу.....

Serial number/.....

Серийный номер/.....

Серийний номер.....

Name of the Trade Company and Stamp/Наименование торговой организации и штамп/.....

Назва торгової організації і штамп.....

м.п./м.п./Stamp.....

Customer's address, phone#, name, surname/Адрес, телефон, ФИО потребителя/Адреса, телефон, ПІБ споживача.....

Date of Receiving/Дата приема/Дата прийому.....

Date of Return/Дата выдачи/Дата видачі.....

Defect/дефект/дефект.....

Stamp of the Service Center, signature/Печать сервисного центра, подпись/Печатка сервисного центра, підпис.....

м.п./м.п./ Stamp.....

COUPON 3