

# **Saturn<sup>®</sup>**

**ST-FP8513**

**YOGHURT MAKER**

**ЙОГУРТНИЦА**

**ЙОГУРТНИЦЯ**



GB

**Dear Buyer!**  
**We congratulate you on having bought the device under trade name "Saturn". We are sure that our devices will become faithful and reliable assistance in your house-keeping.**  
**Avoid extreme temperature changes. Rapid temperature change (e.g. when the unit is moved from freezing temperature to a warm room) may cause condensation inside the unit and a malfunction when it is switched on. In this case leave the unit at room temperature for at least 1.5 hours before switching it on. If the unit has been in transit, leave it indoors for at least 1.5 hours before starting operation.**

Read this booklet thoroughly before using and save it for future reference

**IMPORTANT SAFEGUARD**

When using electrical appliance. Basic safety precautions should always be followed including the following:

1. Read all instruction.
2. Make sure that your outlet voltage corresponds to the voltage stated on the rating label of the yoghurt maker.
3. Do not touch hot surface. Use handles or knobs only.
4. To protect against electrical shock, do not immerse cord, plug, or the base of yoghurt maker in water or other liquid.
5. This appliance is not intended for use by persons (including children) with reduced physical, sensory or mental capabilities, or lack of experience and knowledge, unless they have been given supervision or instruction concerning use of the appliances by a person responsible for their safety.
6. Children should be supervised to ensure that they do not play with the appliance.
7. Unplug unit from outlet when not in use and before cleaning. Allow to cooling before putting on or taking off parts.
8. Allow the unit to cool completely before cleaning or storing.
9. Do not operate any appliance with a damaged cord or plug, or in abnormal state. If its main cord is damaged, it must be replaced by the manufacturer the nearest service agent or a qualified person.
10. Do not let the cord hang over edge of table or counter, or touch hot surface.

11. Do not place on or near a hot gas or electric burner, or in a heated oven.
12. Do not use the appliance for other than its intended use.
13. The glass bottle is easy to crack, carefully handle it.
14. The glass bottle full of water or other liquids shall not be frozen in refrigerator to prevent cracking.
15. The use of accessory attachments not recommended by the appliance manufacturer may cause injuries.
16. Use the appliance on a level and stable work surface.
17. Don't use the appliance outdoors.
18. Save these instructions.
19. Service life 2 years.

**PRODUCT DESCRIPTION**

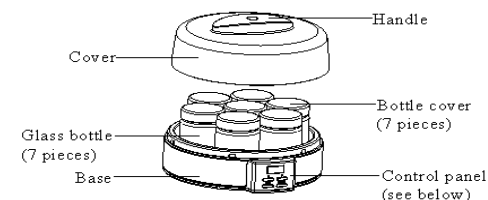

**CONTROL PANEL**

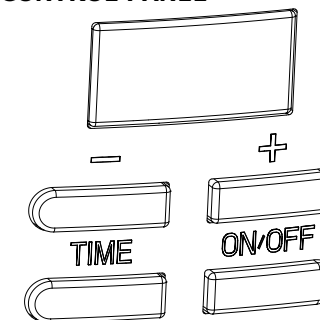

**BEFORE THE FIRST USE**

1. Check the voltage rating on the base corresponds to the mains voltage in your home. Remove any labels or stickers from appliance.
2. Before first use or after periods of prolonged storage, thoroughly wash cover, glass bottle and bottle cover in warm, soapy water then rinse and dry carefully.
3. Wipe the inside of yoghurt maker with a damp cloth.
4. We recommend several recipes, you also can select desired ingredients according to your experience, the following is alternative:  
 Recipe a: fresh milk or pasteurized milk+ lactobacillus or pure yoghurt  
 Recipe b. packaged milk without bacteria + lactobacillus or pure yoghurt

Recipe c. milk made from milk powder+ lactobacillus or pure yoghurt  
 Recipe d: soybean milk (boiled) + lactobacillus or pure yoghurt  
 Tips: 1. the lactobacillus is the best choice, pure yoghurt is second.  
 2. If use the milk made from milk powder, it must be filtered, if use the soybean milk, it is important that the soybean milk and fresh milk must be boiled. And they must be cooled to equal or less than 40°C, either the milk made from milk powder or the soybean milk.  
 3. Before using, it must be checked quality guarantee period for all ingredients.

#### USAGE

1. To make yoghurt according to the "recipe a" of the above section. Measure 1200ml (7 glass bottles) of market milk or fresh, pasteurized milk (it can be either full cream, skimmed or low-fat milk).  
 2. Add 200ml (1 bottle) pure yoghurt into the milk (if using lactobacillus, the proportion of lactobacillus and fresh milk is 1:500), mixing completely to obtain the mixture of fresh milk and pure yoghurt (or lactobacillus).  
 3. Divide the mixture into 7 glass bottles. Fit the bottle covers onto the glass bottles. Place the glass bottles into the yoghurt maker and place the cover onto the base of yoghurt maker.

#### TO OPERATE YOGHURT MAKER

1. Plug the yoghurt maker into the wall socket. The LCD will display "-:--" and a short beep will be heard.  
 2. You may press the ON/OFF button directly to start the appliance, the LCD will display "8:00" (the default operation time) for one time and show "7:59" immediately, namely the LCD will display the remaining operation time (7 hours and 59 minutes). The appliance will start operating, the colon will flash and remaining operation time on the LCD will count down. Yoghurt maker will automatically switch off with a long warning sound at the end of the preparation process. The appliance will return the standby state and the LCD will display "-:--" again.  
 3. You also can press TIME button to set desired operation time, press the TIME button once, the LCD will display "0:00", and the "00" will flash to prompt you set the minutes by pressing the "+" or "-" button, the adjustable range is 00-59.  
 4. After setting the minutes, press the TIME button again, the "0" will flash to prompt you set the hours by pressing

the "+" or "-" button, the adjustable range is 0-8.

5. After setting the operation time, press the ON/OFF button once to start the appliance, the colon on the LCD will flash and the remaining operation time on the LCD will count down.  
 6. Once the remaining operation time counts down to the "-:--" and beeps will be heard, the operation is finished. Unplug the power outlet and open the cover to remove the glass bottles to the refrigerator for cooling.  
**THE YOGHURT MAKER SHOULD REMAIN PERFECTLY STILL DURING THE MATURING PROCESS. DO NOT MOVE THE APPLIANCE OR REMOVE ANY GLASS BOTTLES AS THIS WILL AFFECT THE FIRMNESS OF THE YOGHURT.**

#### TO SERVE

Once the yoghurt cooled down, it can be served with natural flavor or added the honey, sugar to sweeten the yoghurt or added the fruits toppings. Everyone can add their favorite flavor to suit their individual taste.

#### MEMORY

If the power supply has been broken off or unplug the power cord unintentionally during operation, the appliance will be continued previous operation automatically from the time when the disconnection occurred provided that the pause does not exceed 10 minutes, even without pressing any button. In the event the pause time exceeds 10 minutes, the display shows the default setting, and the appliance must be re-started.

#### OPERATION TIPS

1. After fermenting, if much odor is produced, it means the milk or another ingredient may be polluted, the yoghurt must be discarded.

#### TO CARE AND CLEAN

1. Before clean or not in use the yoghurt maker, always unplug it.  
 2. Wash thoroughly the cover, glass bottles and bottle covers in warm, soapy water then rinse and dry carefully.  
 3. Wipe the inside of yoghurt maker with a damp cloth.  
 4. Do not immerse the cord, plug or appliance in water or other liquids.  
 5. Do not clean plastic parts with a scouring agent. Use a solution of normal washing up liquid and warm water to avoid scratches.  
 6. The glass bottles can be washed by dishwasher.

#### Yoghurt Recipe

*Natural Yoghurt:*

Ingredients:

- 0.5l whole or half-skimmed milk  
 - A whole tub of plain Yoghurt  
 1. The milk and Yoghurt should be kept at room temperature, or above 20 degrees Celsius.  
 2. Dilute the Yoghurt with the milk.  
 3. Pour in the milk mixture and mix together with a spoon.  
 4. Connect the appliance and the two indicator lights will light up.  
 Press the button «ON/OFF» once, the indicator light will illuminate.  
 5. After seven hours, an audible alarm will be heard, indicating that the Yoghurt is ready. Turn off the appliance and disconnect from the mains.  
 NOTE: The use of sterilised milk is recommended.  
 The use of flavoured milk (e.g. strawberry milk) is not recommended.

*Recipe variations*

*Green Tea Yoghurt:*

Ingredients: 2g of green tea, Yoghurt, a small tablespoon of honey  
 1. Slowly add the Yoghurt to the tea, then mix well  
 2. Add the honey and mix

*Yoghurt Fruit Salad:*

1. Add jam or honey to taste.  
 2. Peel and cut various fruits into small pieces (e.g. apples, strawberries, grapes, bananas, pineapples, peanuts, walnuts).  
 3. Mix the fruit with sweetened Yoghurt. Producing a deliciously fresh Yoghurt fruit salad.

#### How to store your Yoghurt

You can store your Yoghurt in a hermetically sealed box or refrigerator for up to 10 days. However, it is recommended to consume the Yoghurt after 2 or 3 days of refrigerated storage.

Try adding other delicious flavourings like honey, vanilla, strawberry jam, grapes or apples, fruit pieces, cocoa, etc.

#### Specifications

Power: 27 W  
 Rated Voltage: 220-230 V  
 Rated Frequency: 50 Hz  
 Rated Current: 0,1 A  
 Container Capacity: 200 ml  
 7 Glass Containers for Yoghurt

**Set**  
**YOGHURT MAKER 1**  
**GLASS CONTAINERS 7**  
**INSTRUCTION MANUAL WITH**  
**WARRANTY BOOK 1**  
**PACKAGE 1**



**ENVIRONMENT FRIENDLY DISPOSAL**  
 You can help protect the environment!

**Please remember to respect the local regulations; hand in the non-working electrical equipment to an appropriate waste disposal centre.**

**The manufacturer reserves the right to change the specification and design of goods.**



**Йогуртница**

**Уважаемый покупатель!**

**Поздравляем Вас с приобретением изделия торговой марки "Saturn". Уверены, что наши изделия будут верными и надежными помощниками в Вашем домашнем хозяйстве.**

**Не подвергайте устройство резким перепадам температур. Резкая смена температуры (например, внесение устройства с мороза в теплое помещение) может вызвать конденсацию влаги внутри устройства и нарушить его работоспособность при включении.**

**Устройство должно отстояться в теплом помещении не менее 1,5 часов. Ввод устройства в эксплуатацию после транспортировки производить не ранее, чем через 1,5 часа после внесения его в помещение.**

**Инструкция по эксплуатации**

**Внимательно прочитайте данную инструкцию, перед тем как использовать йогуртницу и сохраните её для дальнейшего пользования.**

#### ОСНОВНЫЕ МЕРЫ ПРЕДОСТОРОЖНОСТИ

**Используя электроприборы, необходимо придерживаться основных мер безопасности:**

1. Прочитайте инструкцию.  
 2. Убедитесь, что напряжение сети питания соответствует напряжению, указанному на заводской таблице йогуртницы.  
 3. Не прикасайтесь к горячей поверхности. Пользуйтесь ручкой или кнопкой.  
 4. Во избежание поражения током не погружайте шнур питания, вилку или

основание в воду или другую жидкость.

5. Прибор не предназначен для использования лицами с ограниченными физическими, чувствительными или умственными способностями или при отсутствии у них опыта или знаний, если они не находятся под контролем или не проинструктированы об использовании прибора лицом, ответственным за их безопасность. Не рекомендуется использовать устройство детям в возрасте до 14 лет.

6. Дети должны находиться под присмотром для уверенности в том, что они не играют с устройством.

7. После использования и перед чистой отключайте устройство от сети. Прежде чем устанавливать или снимать детали, подождите, пока устройство остынет.

8. Перед чистой дайте устройству полностью остыть.

9. Не эксплуатировать йогуртницу с поврежденным шнуром питания или в случае неисправности. Если поврежден шнур питания, он должен быть заменен квалифицированным специалистом авторизованного сервисного центра.

10. Следите за тем, чтобы кабель не свисал с края стола или столешницы и не прикасался к горячим поверхностям.

11. Не ставьте йогуртницу возле газа, электрической духовки или нагретой печи.

12. Не используйте прибор в иных, нежели предназначено целях.

13. Аккуратно обращайтесь со стеклянным контейнером – он очень хрупкий.

14. Во избежание повреждения стеклянного контейнера, не ставьте его с водой или другой жидкостью в морозилку.

15. Использование дополнительных принадлежностей, не рекомендованных производителем устройства, может привести к травмам.

16. Используйте устройство на ровной, устойчивой поверхности.

17. Не используйте йогуртницу вне помещения.

18. Сохраните инструкцию.

19.

2

## ОПИСАНИЕ ПРОДУКТА

### ПАНЕЛЬ УПРАВЛЕНИЯ

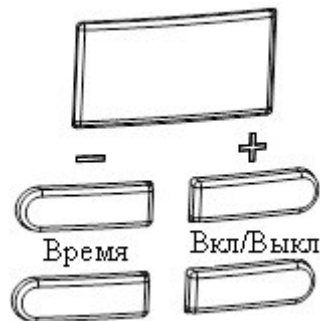
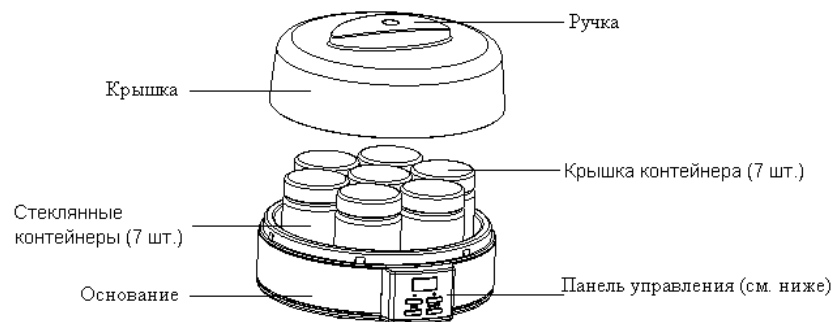

### ПЕРЕД ПЕРВЫМ ПРИМЕНЕНИЕМ

1. Проверьте, чтобы напряжение, обозначенное на этикетке с техническими характеристиками, соответствовало напряжению сети вашего дома. Снимите с йогуртницы все наклейки и этикетки.

2. Перед первым использованием или после длительного хранения тщательно промойте крышку, стеклянный контейнер и крышку контейнера в теплой, мыльной воде, после чего промойте и просушите.

3. Протрите йогуртницу внутри чистой, влажной губкой.

4. На Ваш выбор предлагается несколько рецептов, из которых можно выбрать наиболее подходящий:

**Рецепт а:** свежее молоко или пастеризованное молоко + йогуртная закваска или йогурт без вкусовых добавок.

**Рецепт б:** пастеризованное молоко + йогуртная закваска или йогурт без вкусовых добавок.

**Рецепт с:** сухое молоко + йогуртная закваска или йогурт без вкусовых добавок.

**Рецепт д:** соевое молоко (вскипяченное) + йогуртная закваска или йогурт без добавок.

### Совет:

1. Для получения оптимальных результатов используйте йогуртную закваску. Если закваски нет, используйте йогурт без вкусовых добавок.

2. Протрите разведенное сухое молоко перед использованием. При использовании соевого или свежего молока их следует прокипятить. Сухое молоко и соевое молоко следует охладить до температуры 40°C.

3. Перед началом работы йогуртницы проверьте свежесть и качество всех ингредиентов.

## ИСПОЛЬЗОВАНИЕ

1. Приготовление йогурта согласно рецепта а (см. выше): отмерьте 1200 мл (7 стеклянных контейнеров) свежего или пастеризованного молока (оно может быть жирным, обезжиренным или низкой жирности).

2. Добавьте в молоко 200 мл. йогурта без вкусовых добавок (при использовании йогуртной закваски пропорция йогуртной закваски к свежему молоку 1:500), тщательно перемешайте для получения смеси из свежего молока и йогурта без добавок (или йогуртной закваски).

3. Разделите смесь на 7 стеклянных контейнеров. Накройте стеклянные контейнеры крышками. Поставьте стеклянные контейнеры в йогуртницу и закройте йогуртницу крышкой.

## ЭКСПЛУАТАЦИЯ ЙОГУРТНИЦЫ

1. Подключите устройство к сети. На ЖК-дисплее отобразится "--:--" и прозвучит короткий звуковой сигнал.

2. Нажмите один раз "Вкл/Выкл" для включения йогуртницы. На ЖК-экране однократно отобразится "8:00" (время работы устройства по умолчанию) и сразу начнется обратный отсчет времени: "7:59". На ЖК-экране будет отображаться оставшееся время работы (7 часов и 59 минут). Йогуртница начнет работу: на ЖК-экране будет мигать двоеточие с обратным отсчетом времени. Если необходимо во время работы остановить выполнение процесса приготовления, повторно нажмите кнопку "Вкл/Выкл". Прозвучит длинный звуковой сигнал. Устройство вернется в режим ожидания и на ЖК-экране снова отобразится "--:--".

3. С помощью кнопки TIME ("ВРЕМЯ") настраивается время работы устрой-

ства. Однократно нажмите кнопку TIME – на ЖК-экране отобразится "0:00". Будет мигать "00" для ввода минут. С помощью кнопки "+" или "-" выберите наиболее подходящее время приготовления. Диапазон времени – от 0 до 59 минут.

4. После установки минут повторно нажмите кнопку TIME – будет мигать "0" для ввода часов. С помощью кнопки "+" или "-" выберите наиболее подходящее время приготовления. Диапазон установки часов – от 0 до 8 часов.

5. После установки времени приготовления йогурта, однократно нажмите кнопку "Вкл/Выкл" – устройство начнет приготовление йогурта. На ЖК-экране будет мигать двоеточие с обратным отсчетом времени.

6. По окончании приготовления йогуртница автоматически выключится. Прозвучит длинный звуковой сигнал и на ЖК-экране отобразится "--:--". Извлеките вилку шнура питания из розетки. Снимите крышку с корпуса, извлеките стеклянные контейнеры из йогуртницы и поставьте контейнеры в холодильник для охлаждения.

**ВО ВРЕМЯ ПРОЦЕССА СОЗРЕВАНИЯ ЙОГУРТНИЦА ДОЛЖНА ОСТАВАТЬСЯ ПОЛНОСТЬЮ НЕПОДВИЖНОЙ. НЕ ДВИГАЙТЕ УСТРОЙСТВО И НЕ ИЗВЛЕКАЙТЕ ИЗ НЕЕ СТЕКЛЯННЫЕ КОНТЕЙНЕРЫ – ЭТО МОЖЕТ ПОВЛИЯТЬ НА ПЛОТНОСТЬ ЙОГУРТА.**

## СЕРВИРОВКА

После охлаждения, йогурт подается как в чистом виде, так и с добавлением меда, сахара, или фруктов. Каждый может добавить свой любимый вкус в соответствии со своими предпочтениями.

## ПАМЯТЬ

Если во время работы йогуртницы пропало электропитание в сети или был извлечен шнур питания, устройство автоматически продолжит выполнение программы после возобновления питания с момента прерывания. Время без питания не должно превышать 10 минут. Если пауза без электропитания превысит 10 минут, на дисплее отобразятся установки по умолчанию. Устройство придется перезапустить.

## СОВЕТЫ ПО ЭКСПЛУАТАЦИИ

1. В случае появления неприятного запаха в процессе приготовления, следует выбросить готовый продукт, так как ингредиенты могли быть загрязнены или испорчены.

## ЧИСТКА И УХОД

1. Перед очисткой йогуртницы всегда отключайте ее от сети.
2. Тщательно промойте крышку, стеклянные контейнеры и крышки контейнеров в теплой, мыльной воде, затем промойте и тщательно просушите.
3. Протрите йогуртницу чистой, влажной губкой.
4. Не погружайте блок мотора в воду или другую жидкость.
5. Не чистите пластиковые части устройства металлическим скребком.
5. Чтобы не допустить появления царапин на поверхности йогуртницы, используйте жидкое моющее средство для посуды, разбавленное в теплой воде.
6. Стеклянные контейнеры можно мыть в посудомоечной машине.

## РЕЦЕПТЫ ЙОГУРТОВ

### Йогурт натуральный:

Ингредиенты:

- 0.5 л цельного или обезжиренного молока

- 1 стакан закваски для йогурта

1. Молоко и закваска для йогурта должны быть комнатной температуры или более 20°C.

2. Смешайте закваску для йогурта с молоком.

3. Наполните этой смесью стаканы и перемешайте ложкой.

4. Подключите устройство к сети: засветятся две индикаторные лампочки. Нажмите один раз кнопку «Вкл./Выкл.», загорится индикаторная лампочка работы.

5. Через 7 часов звуковой сигнал сообщит, что йогурт готов. Выключите устройство и отключите его от сети.  
ПРИМЕЧАНИЕ: Рекомендуется использовать стерилизованное молоко. Не рекомендуется использовать молоко со вкусовыми добавками (например, молоко с клубникой).

## ДРУГИЕ РЕЦЕПТЫ

### Йогурт с зеленым чаем:

Ингредиенты: 2 г зеленого чая, одна закваска для йогурта, маленькая ложка меда.

1. Медленно добавьте закваску для йогурта к чаю и хорошо перемешайте.
2. Добавьте мед и снова перемешайте.

### Фруктовый салат с йогуртом:

1. Добавьте джем/варенье или мед по вкусу.
2. Очищенные фрукты нарежьте мелкими кусочками (яблоки, клубнику, виноград, бананы, ананасы, арахис, грецкие орехи).

3. Смешайте фрукты с подслащенной закваской для йогурта. Получится вкусный фруктовый салат с йогуртом!

### Как хранить йогурт

Приготовленные йогурты можно хранить в герметичной емкости или в холодильнике в течение 10 дней. Однако, рекомендуется употребить их в течение 2-3 дней хранения в холодильнике. Можно добавить йогуртам желаемый вкус, добавив мед, ваниль, клубничное варенье, виноград или яблоки, кусочки фруктов, какао и др.

## ТЕХНИЧЕСКИЕ ХАРАКТЕРИСТИКИ

Мощность: 27 Вт  
Номинальное напряжение: 220-230 В  
Номинальная частота: 50 Гц  
Сила тока: 0,1 А  
Емкость контейнера: 200 мл  
7 стеклянных контейнеров для приготовления йогурта

### Комплектность

Йогуртница 1  
Инструкция по эксплуатации с гарантийным талоном 1  
Упаковка 1



### БЕЗОПАСНОСТЬ ОКУЖАЮЩЕЙ СРЕДЫ. УТИЛИЗАЦИЯ

**Вы можете помочь в охране окружающей среды!**

Пожалуйста, соблюдайте местные правила: передавайте неработающее оборудование в соответствующий центр утилизации отходов.

Производитель оставляет за собой право вносить изменения в технические характеристики и дизайн изделий.



### Йогуртница

**Шановний покупець!**

**Вітаємо Вас із придбанням виробу торгівельної марки "Saturn". Ми впевнені, що наші вироби будуть вірними й надійними помічниками у Вашому домашньому господарстві.**

**Не піддавайте пристрій різким перепадам температур. Різка зміна температури (наприклад, внесення пристрою з морозу в тепле приміщення) може викликати конденсацію вологи всередині**

**пристрою та порушити його працездатність при вмиканні. Пристрій повинен відстоятися в теплом приміщенні не менше ніж 1,5 години.**

**Введення пристрою в експлуатацію після транспортування проводити не раніше, ніж через 1,5 години після внесення його в приміщення.**

Уважно прочитайте цю інструкцію, перед тим як використовувати йогуртницю і збережіть її для подальшого користування.

### ОСНОВНІ ЗАХОДИ

Використовуючи електроприлади, необхідно дотримуватись основних заходів безпеки:

1. Прочитайте інструкцію.
2. Переконайтесь, що напруга мережі живлення відповідає напрузі, вказаній на заводській таблиці йогуртниці.
3. Не торкайтесь гарячої поверхні.
4. Щоб уникнути ураження струмом не занурюйте шнур живлення, вилку або основу у воду або іншу рідину.
5. Прилад не призначений для використання особами з обмеженими фізичними, чуттєвими або розумовими здібностями або при відсутності у них досвіду або знань, якщо вони не знаходяться під контролем або не проінструктовані про використання приладу особою, відповідальною за їх безпеку. Не рекомендується використовувати пристрій дітям віком до 14 років.
6. Діти повинні знаходитися під наглядом для впевненості в тому, що вони не грають з пристроєм.
7. Після використання та перед чищенням відключайте пристрій від мережі. Перш ніж встановлювати або знімати деталі, почекайте, поки пристрій охолоне.
8. Перед чищенням дайте пристрою повністю охолонути.
9. Не використовуйте йогуртницю з ушкодженим шнуром живлення або в разі несправності. Якщо пошкоджений шнур живлення, він повинен бути замінені кваліфікованим фахівцем авторизованого сервісного центру.
10. Слідкуйте за тим, щоб кабель не звисав з краю стола або стільниці і не торкався гарячих поверхонь.
11. Не ставте йогуртницю біля газу, електричної духовки або нагрітої печі.

12. Не використовуйте прилад в інших, ніж призначених цілях.
13. Обережно поводьтеся зі скляним контейнером - він дуже крихкий.
14. Щоб уникнути пошкодження скляного контейнера, не ставте його з водою або іншою рідиною в морозилку.
15. Використання додаткових приналежностей, що не рекомендуються виробником пристрою, може призвести до травм.
16. Використовуйте пристрій на рівній, стійкій поверхні.
17. Не використовуйте йогуртницю поза приміщенням.
18. Збережіть інструкцію.
- 19.

## ОПИС ПРОДУКТУ

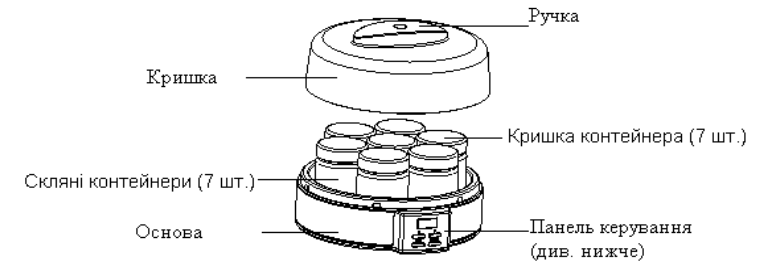

## ПАНЕЛЬ КЕРУВАННЯ

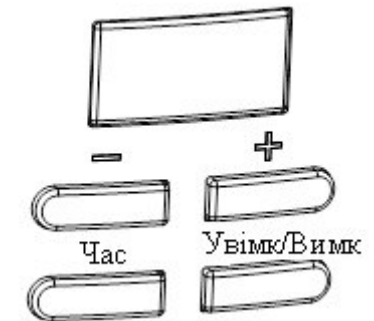

## ПЕРЕД ПЕРШИМ ВИКОРИСТАННЯМ

1. Перевірте, щоб напруга, зазначена на етикетці з технічними характеристиками, відповідала напрузі мережі вашого будинку. Зніміть з йогуртниці всі наклейки і етикетки.
2. Перед першим використанням або після тривалого зберігання ретельно промийте кришку, скляний контейнер і кришку контейнера в теплій, мильній воді, після чого промийте і просушіть.

3. Протріть йогуртницю всередині чистою, вологою губкою.

4. На Ваш вибір пропонується кілька рецептів, з яких можна вибрати найбільш підходящий:

**Рецепт а:** свіже молоко або пастеризоване молоко+ йогуртна закваска або йогурт без смакових добавок.

**Рецепт б:** пастеризоване молоко + йогуртна закваска або йогурт без смакових добавок.

**Рецепт с:** сухе молоко + йогуртна закваска або йогурт без смакових добавок.

**Рецепт d:** соєве молоко (закип'ячене) + йогуртна закваска або йогурт без добавок.

#### **Порада:**

1. Для отримання оптимальних результатів використовуйте йогуртну закваску. Якщо закваски немає, використовуйте йогурт без смакових добавок.

2. Протріть розведене сухе молоко перед використанням. При використанні соєвого або свіжого молока їх слід прокип'ятити. Сухе молоко та соєве молоко слід охолодити до температури 40°C.

3. Перед початком роботи йогуртниці перевірте свіжість і якість всіх інгредієнтів.

#### **ВИКОРИСТАННЯ**

1. Приготування йогурту згідно рецепту а (див. вище): відміряйте 1200 мл (7 скляних контейнерів) свіжого або пастеризованого молока (воно може бути жирним, знежиреним або низької жирності).

2. Додайте в молоко 200 мл. йогурту без смакових добавок (при використанні йогуртної закваски пропорція йогуртної закваски до свіжого молока 1:500), ретельно перемішайте для отримання суміші зі свіжого молока і йогурту без добавок (або йогуртної закваски).

3. Розділіть суміш на 7 скляних контейнерів. Накрийте скляні контейнери кришками. Поставте скляні контейнери в йогуртницю і закрийте йогуртницю кришкою.

#### **ЕКСПЛУАТАЦІЯ ЙОГУРТНИЦІ**

1. Підключіть пристрій до мережі. На РК-екрані відобразиться “-:--” і прозвучить короткий сигнал.

2. Натисніть один раз "УВІМК/ВИМК" для вмикання йогуртниці. На РК-екрані одноразово відобразиться "8:00" (час роботи пристрою за умовчанням) і відразу почнеться зворотний відлік часу: "7:59". На РК-екрані буде відобразитися час роботи, що зали-

шився (7годин і 59 хвилин). Йогуртниця почне роботу: на РК-екрані буде блимати двокрапка із зворотним відліком часу. Якщо необхідно під час роботи зупинити виконання процесу приготування, повторно натисніть кнопку "Увімк/Вимк". Прозвучить довгий звуковий сигнал. Пристрій повернеться в режим очікування і на

РК-екрані знову відобразиться “-:--”

3. За допомогою кнопки TIME ("ЧАС") настроюється час роботи пристрою. Одноразово натисніть кнопку TIME - на РК-екрані відобразиться "0:00". Буде блимати "00" для введення хвилин. За допомогою кнопки "+" або "-" виберіть найбільш підходящий час приготування. Діапазон часу - від 0 до 59 хвилин.

4. Після установки хвилин повторно натисніть кнопку TIME - буде блимати "0" для введення годин. За допомогою кнопки "+" або "-" виберіть найбільш підходящий час приготування. Діапазон установки годинника - від 0 до 8 годин.

5. Після установки часу приготування йогурту, одноразово натисніть кнопку "Вкл / Викл" - пристрій почне приготування йогурту. На РК-дисплеї буде блимати двокрапка із зворотним відліком часу.

6. По закінченню приготування йогуртниця автоматично вимкнеться. Прозвучить довгий звуковий сигнал і на РК-екрані відобразиться "-:--". Вийміть вилку шнура живлення з розетки. Зніміть кришку з корпусу, витягніть скляні контейнери з йогуртниці і поставте контейнери в холодильник для охолодження.

**ПІД ЧАС ПРОЦЕСУ ДОЗРІВАННЯ ЙОГУРТНИЦЯ ПОВИННА ЗАЛИШАТИСЯ ПОВНІСТЮ ПЕРУХОМОЮ. НЕ РУХАЙТЕ ПРИСТРІЙ І НЕ ВИТЯГУЙТЕ З НЕЇ СКЛЯНІ КОНТЕЙНЕРИ - ЦЕ МОЖЕ ВПЛИнути НА ГУСТИНУ ЙОГУРТУ.**

#### **СЕРВІРУВАННЯ**

Після охолодження йогурт подається як у чистому вигляді, так і з додаванням меду, цукру, або фруктів. Кожен може додати свій улюблений смак у відповідності зі своїми вподобаннями.

#### **ПАМ'ЯТЬ**

Якщо під час роботи йогуртниці пропало електроживлення в мережі або був витягнутий шнур живлення, пристрій автоматично продовжить виконання програми після відновлення живлення з моменту переривання. Час без живлення не повинен перевищувати 10 хвилин. Якщо пауза без елек-

троживлення перевищить 10 хвилин, на дисплеї відобразяться установки за замовчуванням. Пристрій доведеться перезавантажити.

#### **ПОРАДИ З ЕКСПЛУАТАЦІЇ**

1. У разі появи неприємного запаху в процесі приготування, слід викинути готовий продукт, так як інгредієнти могли бути забруднені або зіпсовані.

#### **ЧИЩЕННЯ І ДОГЛЯД**

1. Перед очищенням йогуртниці завжди відключайте її від мережі.

2. Ретельно промийте кришку, скляні контейнери і кришки контейнерів в теплій, мильній воді, потім промийте і ретельно просушіть.

3. Протріть йогуртницю чистою, вологою губкою.

4. Не занурюйте блок двигуна у воду чи іншу рідину.

5. Не чистіть пластикові частини пристрою металевим шкребок. Щоб не допустити появи подряпин на поверхні йогуртниці, використовуйте рідкий миючий засіб для посуду, розбавлений в теплій воді.

6. Скляні контейнери можна мити в посудомийній машині.

#### **РЕЦЕПТИ ЙОГУРТІВ**

##### **Йогурт натуральний:**

Інгредієнти:

- 0.5 л цільного або знежиреного молока

- 1 склянка закваски для йогурту.

1. Молоко і закваска для йогурту повинні бути кімнатної температури або більше 20°C.

2. Змішайте закваску для йогурту з молоком.

3. Наповніть цією сумішшю склянки та перемішайте ложкою.

4. Підключіть пристрій до мережі: завітяться дві індикаторні лампочки. Натисніть один раз на кнопку «Увімк./Вимк.», загориться індикаторна лампочка роботи.

5. Через 7 годин звуковий сигнал повідомить, що йогурт готовий. Вимкніть пристрій і відключіть його від мережі.

**ПРИМІТКА:** Рекомендується використовувати стерилізоване молоко. Не рекомендується використовувати молоко зі смаковими добавками (наприклад, молоко з полуницею).

#### **ІНШІ РЕЦЕПТИ**

#### **Йогурт із зеленим чаєм:**

Інгредієнти: 2 г зеленого чаю, одна закуска для йогурту, маленька ложка меду.

1. Повільно додайте закваску для йогурту до чаю та добре перемішайте.

2. Додайте мед і знову перемішайте.

#### **Фруктовий салат з йогуртом:**

1. Додайте джем/варення або мед за смаком.

2. Очищені фрукти наріжте дрібними шматочками (яблука, полуницю, виноград, банани, ананаси, арахіс, волоські горіхи).

3. Змішайте фрукти з підсолодженою закваскою для йогурту. Вийде смачний фруктовий салат з йогуртом!

#### **Як зберігати йогурт**

Приготовлені йогурти можна зберігати в герметичній ємкості або в холодильнику протягом 10 днів. Однак, рекомендується вжити їх протягом 2-3 днів зберігання в холодильнику. Можна надати йогуртам бажаний смак, додавши мед, ваніль, полуничне варення, виноград або яблука, шматочки фруктів, какао та ін.

#### **ТЕХНІЧНІ ХАРАКТЕРИСТИКИ**

Потужність:	27 Вт
Номинальна напруга:	220-230 В
Номинальна частота:	50 Гц
Сила струму:	0,1 А
Ємність контейнера:	200 мл.
7 скляних контейнерів для приготування йогурту	

#### **КОМПЛЕКТНІСТЬ**

Йогуртниця	1
Інструкція з експлуатації з гарантійним талоном	1
Упаковка	1

#### **Безпека навколишнього середовища. Утилізація**

Ви можете допомогти в охороні навколишнього середовища!

Будь ласка, дотримуйтеся місцевих правил: передавайте непрацююче електричне облад-

нання у відповідний центр утилізації відходів.

Виробник залишає за собою право вносити зміни в технічні характеристики та дизайн виробів.



# Saturn®

## МЕЖДУНАРОДНЫЕ ГАРАНТИЙНЫЕ ОБЯЗАТЕЛЬСТВА

## INTERNATIONAL MANUFACTURER'S WARRANTY

## МІЖНАРОДНІ ГАРАНТІЙНІ ЗОБОВ'Я- ЗАННЯ

## MEZINÁRODNÍ ZÁRUKA

GB

### INTERNATIONAL MANUFACTURER'S WARRANTY

The Warranty is provided for the period of 2 years or more if the Law on User Right of the country where the appliance was bought provides for a greater minimum warranty period.

All terms of warranty comply with to the Law on Protection of the Consumer Rights and are governed by the legislation of the country where the product was bought. The warranty and free of charge repair are provided in any country where the product is delivered to by Saturn Home Appliances or authorized representative thereof, and where no restriction of import or other legal provisions interfere with rendering of warranty services and free of charge repair.

#### **Cases uncovered by the warranty and free of charge repair:**

1. Guarantee coupon is filled in improperly.
2. The product has become inoperable because of the Buyer's nonobservance of the service regulations indicated in the instruction.
3. The product was used for professional, commercial or industrial purposes (except for the models, specially intended for this purpose that is indicated in the instruction).
4. The product has external mechanical damage or damage caused by penetration of the liquid inside, dust, insects and other foreign objects.
5. The product has damages caused by non-observance of the rules of power supply from batteries, mains or accumulators.
6. The product was exposed to opening, repair or modification of design by the persons, unauthorized to repair; independent cleaning of internal mechanisms etc. was made.
7. The product has natural wear of parts with limited service life, expendables etc.
8. The product has deposits of scale inside or outside of fire-bar elements, irrespective of used water quality.
9. The product has damages caused by effect of high (low) temperatures or fire on non-heat resistant parts of the product.
10. The product has damages of accessories and nozzles which are included into the complete set of product shipment (filters, grids, bags, flasks, cups, covers, knives, sealing rings, graters, disks, plates, tubes, hoses, brushes, and also power cords, headphone cords etc.).

**On the warranty service and repair, please contact the authorized service centers of Saturn Home Appliances.**

## МЕЗИНАРОДНІ ЗАРУКА

Зарука se poskytuje na dobu 2 roky. V případě že Zákon na ochranu spotřebitele dané země nařizuje delší dobu, prodlužuje se záruka na tuto dobu.

Veškeré záruční podmínky odpovídají Zákonu o ochraně práv uživatelů a jsou řízené zákonodárstvím státu, kde byl výrobek koupen.

Záruka a bezplatná oprava se poskytují v každém státě, kam jsou výrobky dodané společností „Saturn Home Appliances“ nebo jejím zplnomocněným zástupcem a kde nejsou žádná omezení na dovoz nebo jiné právní předpisy omezující poskytnutí záručního servisu a bezplatné opravy.

### Пřípady, na které se záruka a bezplatná oprava nevztahují

1. Záruční list je vyplněn nesprávně.
2. Výrobek byl poškozen kvůli tomu, že zákazník nesplnil pravidla použití, která jsou uvedena v návodu.
3. Výrobek byl používán k profesionálním, komerčním nebo průmyslovým cílům (kromě modelů speciálně určených pro tyto cíle, což je uvedeno v návodu).
4. Výrobek má vnější mechanická poškození nebo poškození, vyvolaná tím, že se dovnitř dostala tekutina, prach, hmyz a jiné cizí předměty.
5. Výrobek má poškození, která jsou vyvolaná nesplněním pravidel napájení od baterií, sítě nebo akumulátorů.
6. Výrobek rozebírali, opravovali nebo měnili jeho konstrukci lidé, kteří nebyli zplnomocněni k opravě, bylo provedeno samostatné čištění vnitřních mechanismů a pod.
7. Výrobek má přirozené opotřebení dílů s omezenou dobou použití, spotřebních materiálů atd.
8. Výrobek má vrstvu usazeniny uvnitř nebo zvenku termoelektrických ohřivačů, bez ohledu na kvalitu používané vody.
9. Výrobek má poškození, která jsou vyvolaná působením vysokých (nízkých) teplot nebo ohně na termonestabilní části výrobku.
10. Výrobek má poškozené příslušenství a nástavce, které jsou dodané spolu s výrobkem (filtry, síťky, sáčky, baňky, misky, víka, nože, šlehače, struhadla, kotouče, talíře, trubky, hadice, kartáče a také síťové šňůry, sluchátkové šňůry atd.).

**V otázkách záručního servisu a oprav se obraťte na autorizovaná servisní střediska společnosti „Saturn Home Appliances“.**

## МЕЖДУНАРОДНЫЕ ГАРАНТИЙНЫЕ ОБЯЗАТЕЛЬСТВА

Гарантия на изделие предоставляется на срок 2 года или более в случае, если Законом о защите прав потребителей страны, в которой было приобретено изделие, предусмотрен больший минимальный срок гарантии.

Все условия гарантии соответствуют Закону о защите прав потребителей и регулируются законодательством страны, в которой приобретено изделие. Гарантия и бесплатный ремонт предоставляются в любой стране, в которую изделие поставляется компанией «Saturn Home Appliances» или ее уполномоченным представителем, и где никакие ограничения по импорту или другие правовые положения не препятствуют предоставлению гарантийного обслуживания и бесплатного ремонта.

### Случаи, на которые гарантия и бесплатный ремонт не распространяются:

1. Гарантийный талон заполнен неправильно.
2. Изделие вышло из строя из-за несоблюдения Покупателем правил эксплуатации, указанных в инструкции.
3. Изделие использовалось в профессиональных, коммерческих или промышленных целях (кроме специально предназначенных для того моделей, о чем указано в инструкции).
4. Изделие имеет внешние механические повреждения или повреждения, вызванные попаданием внутрь жидкости, пыли, насекомых и др. посторонних предметов.
5. Изделие имеет повреждения, вызванные несоблюдением правил питания от батарей, сети или аккумуляторов.
6. Изделие подвергалось вскрытию, ремонту или изменению конструкции лицами, не уполномоченными на ремонт; производилась самостоятельная чистка внутренних механизмов и т.д.
7. Изделие имеет естественный износ частей с ограниченным сроком службы, расходных материалов и т.д.
8. Изделие имеет отложение накипи внутри или снаружи ТЭНов, независимо от качества используемой воды.
9. Изделие имеет повреждения, вызванные воздействием высоких (низких) температур или огня на нетермостойкие части изделия.
10. Изделие имеет повреждения принадлежностей и насадок, входящих в комплект поставки изделия (фильтров, сеток, мешков, колб, чаш, крышек, ножей, венчиков, терок, дисков, тарелок, трубок, шлангов, щеток, а также сетевых шнуров, шнуров наушников и т.д.).

**По вопросам гарантийного обслуживания и ремонта обращайтесь в специализированные сервисные центры фирмы «Saturn Home Appliances».**



Город, адрес	Название АСЦ	Телефон	МБТ	Сплит-системы	LCD	СМА	Мороз. лари
г. Альметьевск, ул. К. Цеткин, д.18а	Сервисный Центр ИП Валиуллин М.Р.	т. 8(8553) 32-22-11, м.т. 8-960-047-22-11	V+	V+	V+	V+	V+
г. Анапа, ул. Астраханская, д. 98	СЦ "СПЕКТР-СЕРВИС"	т. 8(86133) 6-09-84, т.м. 8-918-215-57-75	V+	V+	V+	V+	V+
г. Апшеронск, Краснодарский край, ул. Ворошилова, 109	Абсолют-сервис	т. 8(86152)2-81-99	V+	V+	V+	V+	V+
г.Архангельск, ул. Котласская, д.1, корп. 1, офис12	"ВЕГА-29"	т. 8(8182) 44-15-55,	V+				
г. Астрахань, ул. Савушкина, д.47	ООО ПКЦ «ВДВ»	т.8(8512)25-19-39, т.8(8512) 25-12-00	V+	V+	V+		V+
г. Астрахань, ул. Маскаковой, д. 16, 2 этаж, комн.7	СЦ "Ремонтная Бригада"	т. 8(8512) 54-67-67, т. 8(8512) 54-91-91		V+			
г. Ахтубинск, м-н Мелиораторов, д.15	ООО "Ковчег"	т. 8(85141) 3-61-25	V+	V+	V+	V+	V+
г. Ахтубинск, ул. Панфилова, д. 32	Сервисный Центр ИП Комаров Николай	м.т. 8-927-552-47-21, м.т. 8-937-122-13-99				V+	V+
г. Барнаул, ул. Пролетарская, д.113	ООО "Диод"	т.8(3852) 63-94-02	V+		V+	V+	V+
г. Батайск, пер. Книжный, д.9, кв.25	ИП Кулешов А.П.	м.т.8-905-425-60-4-73	V+	V+	V+		
г. Батайск, ул. Матросова, д. 37	Центральный Сервисный Центр	т. 8(8635) 47-47-72, т. 8(8635) 47-47-72	V+	V+	V+	V+	V+

г. Белореченск, ул. Мира, д.63	ООО "Дело техники"	т. 8(86155)3-11-00, м.т. 8-918-980-64-75	V+	V+	V+	V+	V+
г. Буденновск, ул. Октябрьская, д. 84	ИП Цивенов Д.С.	т. 8(86559) 2-08-02, т. 8(86559)5-29-71	V+	V+	V+	V+	V+
г. Волгоград, пр. Ленина, д. 58	"Сервис. ГИМ"	т. 8(8442) 23-41-36, т. 8(937) 717-93-34	V+		V+		
г. Волгоград, ул. Елецкая, д. 173	АСЦ "Классика"	т. 8(8442) 97-50-10, т. 8-960-883-59-00			V+		
г. Волгоград, ул. Томская, д. 4а	ИП Спицын С.В.	т. 8(8442) 98-16-47, т. 8(8442) 53-06-04	V+	V+	V+	V+	V+
Волгоградская обл., Калачевский р-н п. Береславка,	Сервисный Центр "ТехноБыт"	м.т. 8-961-688-53-48			V+		
Волгоградская обл., р.п. Быково, ул. Калинина, д. 9	Сервисный Центр ИП Рахимов Ренат	м.т. 8-927-521-52-00			V+		V+ V+
Волгоградская обл., п. Елань, ул. Л. Толстого, д. 32	Сервисный Центр ИП Егоров Юрий	м.т. 8-937-722-68-12					V+ V+
Волгоградская обл., р.п. Октябрьский, ул. Кругликова, д. 158	Сервисный Центр ИП Макеев Юрий	м.т. 8-937-730-66-03			V+		V+ V+
Волгоградская обл., г. Суворовкино	Сервисный Центр ИП Караичев Алексей	м.т. 8-904-404-14-55					V+ V+
г. Волгодонск, Ростовская обл., пр-т. Строителей, д. 12/15	СЦ "Master"	м.т. 8-928-126-63-66	V+			V+	
г. Волжский, ул. 77-й Гвар-	"Сервис.ГИМ"	т. 8(937) 717-93-36	V+			V+	

дейской, д. 65А							
г. Вологда, ул. Чернышевско го, д. 65	"Ремонт бытовой техники"	т. 8(8172) 70-03-45, т. 8(8172) 54-21-54	V+		V+	V+	V+
Вологодская обл., п. Рубцово, д. 1а	ООО "МИГ"	т. 8(8172) 52-72-51	V+		V+		
г. Воронеж, ул. Плеханов- ская, д. 40	"Воронеж- Сервис"	т.8(4732) 71-31-84	V+		V+	V+	
г. Георгиевск, ул. Калинина, д. 140/1	ИП Поно- маренко Р.Р.	т. 8(87951) 6-47-93, м.т. 8-928- 654-28-01		V+			
г. Грозный, ул. Дадин Айби- ки, д. 48	"Арсгир"	8-962-655- 20-00	V+	V+	V+	V+	V+
г. Дзержинск, Нижегородская обл., ул. Чапае- ва, д. 68	мастерская "СЕРВИС ПЛЮС"	т. 8(8313) 21-14-14	V+		V+		
г. Дзержинск, пр. Циолковско- го, д. 54	СЦ "Кварц"	т. 8(8313) 20-93-00, т. 8(8313) 20-92-94		V+			
г. Ейск, ул. Пуш- кина, д. 84	АСЦ "Тех- носервис"	т. 8(86132) 2-11-71, т. 8(86132) 3-66-02	V+	V+	V+	V+	V+
г. Екатеринбург, ул. Сыромоло- това, д. 21	ООО "АСе- рвис"	т. 8(343)269- 81-10, т.8(343)219- 61-22	V+	V+	V+	V+	V+
г. Елец, Липецкая обл., ул. Октябрьская, д. 47	ООО фирма "ПОЛЮС"	т. 8(47467) 4-12-08, т. 8(47467) 4-33-17	V+		V+		
г. Иваново, ул. Дзержинско- го, д.45/6	ООО "Спектр- Сервис"	т. 8(4932) 335185, т. 8(4932) 335236	V+	V+	V+	V+	V+
г. Ижевск, ул. Азина, д. 4	ООО "АРГУС- Сервис"	8(3412) 30 79- 79, 8(3412)30- 83-07	V+		V+	V+	V+

г. Ижевск, ул. М. Горького, д. 76	ООО "АРГУС- Сервис"	т. 8(3412) 78-76-85, т. 8(3412) 78-06-64	V+		V+	V+	V+
г. Ижевск, ул. Буммашев- ская, д. 7/1, офис 301, 307	"Климат- Контроль"	т. 8(3412) 44-60-40, т. 8(3412) 44-60-67		V+			
г. Йошкар-Ола, ул. Воинов Интернациона- листов, д 24 а	СЦ "Аквама- рин"	т. 8(8362) 24-11-24, т. 8(8362) 25-55-40	V+	V+	V+	V+	
г. Иркутск, ул. Киренская, д. 20	СЦ "Мастер"	т. 8(39520) 65-04-95, т. 8(39520) 93-16-56	V+		V+	V+	
г. Казань, пр. Ямашева, д. 38	СЦ "Витязь"	т. 8(843) 248-71-17, т. 8(843) 258-85-65	V+		V+		
г. Калуга, ул. Суворова, д. 25, Грабцевское шоссе, д. 47	ООО "Бизнес Сервис"	т. 8 (4842) 54-82-22, т. 8 (4842) 54-83-33	V+	V+	V+	V+	V+
г. Кемерово, пр. Октябрьский, д. 53/2	ВК-Сервис	т. 8(3842) 35-39-67	V+			V+	
г. Киров, ул. Некрасова, д. 42	ООО "Экран- Сервис"	т. 8(8332) 56-25-95, т. 8(8332) 54-70-77	V+		V+	V+	
г. Константи- новск, Ростовская обл., пер. Студенче- ский, 9	Макаров- ЮГ	8-988-548- 24-36	V+	V+	V+		
г. Кострома, ул. Коммунаров, д. 5	АСЦ " Кри- сталл Сервис Быт"	т. 8(4942) 300107, т. 8(4942) 300107	V+		V+	V+	V+
г. Кореновск, ул. Пурыхина, д. 2, корп."а"	ИП Бондарен- ко А.В.	т. 8(86142)4- 43-59	V+	V+	V+	V+	V+
г. Краснодар, ул. Новоросий- ская, 3	Абсолют- сервис	т. 8(861) 267-50-88	V+	V+	V+	V+	V+

г. Краснодар, ул. Академика Лукьяненко, д.103, оф.55	"М-Сервис- Юг"	т.8(861) 222-64-13, т.8(861) 222-85-55, м.т. 8-905- 408-08-38	V+	V+	V+	V+	V+
Краснодарский край, ст. Варен- никовская, ул. Виноград- ная, д. 42/2	ИП Лютерович В.М.	м.т. 8-918- 041-31-04, т. 8(86131) 71-2-72		V+			V+
Краснодарский край, ст. Канев- ская, ул. Сверд- ликова, д. 116	ИП Галишников А.А.	т. 8(86164) 7-01-22		V+			
Краснодарский край, ст. Ленин- градская, ул. Жлобы, д.57г	ООО "Уманьбыт- сервис"	т. 8(86145) 3-78-74	V+	V+	V+	V+	V+
Краснодарский край, ст. Старо- деревянковская, ул. Комсомоль- ская, д.25	ООО "ЭлитСер- вис"	т. 8(86164) 65-4-95, м.т. 8-918- 355-81-70	V+	V+		V+	V+
Краснодарский край, ст. Старо- минская, ул. Толстого, д. 1	ИП Галишников А.А.	т. 8(86153) 4-16-70		V+			
г. Красноярск, ул. Дудинская, д. 1	СЦ "Электро- альянс"	т. 8(3912) 93-54-33, т. 8(3912) 94-52-82	V+	V+	V+	V+	V+
г. Курск, ул. Студенческа, д. 36-а, ул. Сумская, д. 37-б	СЦ "Маяк+"	т. 8 (4712) 50-85-90, т. 8 (4712) 35-04-91	V+	V+	V+	V+	
г. Лабинск, Краснодарский край, ул. Турча- нинова, д. 2	ООО "БЫТСЕР- ВИС"	т. 8 (86169) 7-39-99, т. 8(86169) 7-24-96	V+	V+	V+	V+	V+
г. Майкоп, ул. Гоголя, д. 29	СЦ "Ма- стерСер- вис"	т. 8 (8772) 52-36-90	V+	V+	V+	V+	
г. Майкоп, ул. Димитрова, д. 25	ООО "Электрон- Сервис"	т. 8 (8772) 55-62-38		V+			V+
г. Махачкала, пр. Шамиля, д. 20	Сервисный центр "РО- САМ"	т. 8( 8722) 93-30-73	V+	V+	V+	V+	V+

г. Миллерово, Ростовская обл., ул. Калинина, д. 11	СЦ "Мастер Плюс"	т. 8(86385) 2-33-26 м.т 8-960- 458-07-11	V+	V+		V+	V+
г. Москва, Сигнальный пр-д, д. 16, стр. 9	ООО "РеалМа- стер"	т. 8 (499) 340-29-89, т. 8 (499) 733-25-00		V+			
г. Москва, г. Зеленоград, корпус 1534	ООО "Протор- Сервис"	т. 8(499) 717-82-07, т. 8(499) 717-82-12	V+		V+	V+	V+
г. Москва, б-р Маршала Рокоссовского, д.3 (м.ул. Подбельского)	Техниче- ский Центр "Юник"	т. 8(495) 721-30-70, т. 8(499) 168-05-19, т. 8(499) 168-47-15	V+		V+	V+	V+
г. Москва, Старый Толма- чевский пер., д.17, стр.2.(м.Ново- кузнецкая)	Техниче- ский Центр "Юник"	т. 8(495) 953-12-02, т. 8(495) 953-11-57, т. 8(495) 953-10-25	V+		V+	V+	V+
г. Москва, Волжский буль- вар, д.50, кор.2 (м.Волжская)	Техниче- ский Центр "Юник"	т. 8(495) 178-89-22, т. 8(499) 742-35-63	V+		V+	V+	V+
г. Москва, ул.Новоалексеев- ская, д.14, кор.1 (м.Алексеевская)	Техниче- ский Центр "Юник"	т. 8(495) 627-53-25	V+		V+	V+	V+
г. Королев, Московская обл., пр-д Циолков- ского, д.5	Техниче- ский Центр "Юник"	т. 8(495) 516-24-60, т. 8(495) 516-24-61	V+		V+	V+	V+
г. Набережные Челны, ул. Вах- итова, д.20 (30/05)	Сервисный Центр "ТриО"	т. 8(8552) 359002, т. 8(8522) 359042	V+	V+	V+		
г. Невинномыск, ул. Гагарина, д. 55	СЦ "ЭДВИС"	т. 8(86554) 5-59-77, т. 8(86554) 3-67-57	V+	V+	V+	V+	V+
г. Нижнекамск, ул. Кайманова, д. 9 (маг."Ак Калфак")	"Техника"	т. 8(8555) 48-08-80, т. м. 8-917- 906-60-06	V+		V+	V+	V+

г. Нижний Новгород, ул. Заводской парк, д. 21	СЦ "Качественный сервис"	т. 8(831) 229-63-66, т. 8(831) 229-60-87	V+		V+	V+	
г. Нижний Новгород, ул. Ларина, д. 18А	ООО "Бытовая Автоматика-Сервис"	т. 8(831) 46-18-848		V+			V+
г. Нижний Новгород, ул. Коновалова, д. 6		т. 8(831) 46-18-848		V+			V+
г. Новокузнецк, Кемеровская обл., ул. Грдины, д. 18	ООО "Сибсервис"	т. 8 (3843) 20-31-33	V+		V+	V+	V+
г. Новороссийск, ул. Серова, д. 14	ООО "АР-ГОН-СЕРВИС"	т. 8(8617) 63-11-15, т. 8(8617) 63-03-95	V+	V+	V+	V+	V+
г. Новосибирск, ул. Вертковская, д. 42	ООО "Сибирский Сервис"	т. 8(383) 292-47-12, т. 8(383) 355-55-60, т. 8(383) 352-89-86	V+		V+	V+	V+
г. Новошахтинск, пл. Базарная, д. 24А	Электро-Мир	т.8(86369) 3-74-75, т.м.8-928-609-35-85	V+	V+	V+		
г. Оренбург, ул. Космическая, д. 4	ИП Бабина Т.В.	т. 8 (3532) 36-87-94	V+			V+	V+
г. Орск, ул. Волкова, д. 2	"Айс-Сервис+"	т. 8(3537) 33-84-43, т. 8(3537) 35-13-18	V+	V+	V+	V+	V+
г. Пенза, ул. Кулакова, д. 2	ООО "Мир Сервиса"	т. 8(8412) 26-09-60, т. 8(8412) 26-12-29	V+		V+	V+	V+
г. Пермь, ул. Деревообделочная, д. 3, корп. Б	ООО СК-Сервис"	т. 8 (342) 221-40-99	V+	V+	V+	V+	V+
Г.Петрозаводск, ул.Северная, д.11	"Алкор-Сервис"	Т. 8(8142) 78-06-93, т. 8(8142) 70-65-48	V+		V+		
г. Псков, ул. Труда, д. 11	ООО "Ремонт и	т. 8 (8112)-53-86-30,	V+		V+		

	Сервис"	т. 8 (8112)-53-86-50					
г. Пятигорск, Ставропольский край, ул. Ермолова, д. 12	Техно Сервис	т. 8(793) 31-84-16	V+	V+	V+	V+	V+
г. Россошь, Воронежская обл., ул.Пролетарская, д.148	Региональная Сервисная Компания	т. 8(47396) 48-911	V+	V+	V+	V+	V+
г. Ростов-на-Дону, ул. Турмалиновская, д. 79/3	ТД "Оптимизация Сервис"	т. 8 (863) 300-62-86	V+		V+	V+	V+
г. Ростов-на-Дону, ул. Евдокимова, д. 37 В	ООО "Максим-Сервис"	т. 8(863) 250-47-77	V+		V+		
г. Ростов-на-Дону, ул. 50-летия Ростсельмаша, д. 1/52, офис 55	ООО "Мастер"	т.8 (863) 21-92-112, т.м 8-800-100-51-52	V+	V+	V+	V+	V+
Ростовская обл., ст. Багаевская, ул.Трюта, д. 11а/17а	ИП Иванов А.П.	м.т. 8-906-453-35-81	V+		V+		
г. Рыбинск, Ярославская обл., ул. Свободы д.12	Сервисная служба "ТЕХНО-СЕРВИС"	т. 8(4855) 22-04-77, т. 8(4855) 25-38-60	V+	V+	V+	V+	V+
г. Рыбинск, Ярославская обл., ул. Моторостроителей д.21	Сервисная служба "ТЕХНО-СЕРВИС"	т. 8(4855) 24-31-21	V+	V+	V+	V+	V+
г. Рязань, ул. Пушкина, д. 14, корп. 1	ООО «Гарант-Климат»	т. 8(4912) 76-88-01, т. 8(4912) 40-30-30	V+	V+	V+	V+	V+
г. Рязань, ул. Касимовское шоссе, д. 42 "а"	ООО «Гарант-Климат»	т. 8(4912) 41-33-02,	V+	V+	V+	V+	V+
г. Самара, ул. Енисейская, д.52, оф. 8,9	Сервисный Центр	т. 8(846) 931-85-46	V+	V+	V+	V+	
г. Санкт-Петербург, пр. Обуховской	ООО "Евро-сервис XXI"	т. 8(812) 600-11-97	V+	V+	V+	V+	

обороны, д. 197							
г. Санкт-Петербург, проспект Стачек, д. 41, литер А	ООО "Прогресс-Сервис"	т. 8(812) 325-36-56, т. 8(812) 325-36-57	V+		V+	V+	
г. Санкт-Петербург, ул. Магнитогорская, д.11,36Н,лит.И	ООО "БИТ-95"	т. 8(812) 822-18-00, т. 8(812) 320-06-61	V+				
г. Саранск, ул. Садовая, д. 1	ООО "ТЕСТ-СЕРВИС"	т. 8(8342) 23-05-91, т. 8(8342) 47-48-59	V+	V+	V+		
г. Саратов, ул. 3-я Дачная, "ТЦ-Поволжье"	ООО "ТРАНС-СЕРВИС-Саратов"	т. 8(8452) 35-11-80, т. 8(8452) 55-43-63	V+	V+	V+	V+	V+
г.Семикаракорск, ул.Ленина,д.167/1	ремонт С.Б.Т	т.м. 8-951-522-38-11	V+	V+	V+	V+	V+
г. Сергиев Посад, пр-т. Красной Армии, д. 253А	СП "Городская Служба Бытового Сервиса"	т. 8(496) 547-04-95, т. 8(496) 549-32-79	V+	V+		V+	V+
г. Сочи, ул. Донская, д. 90	ООО "ДЭЛ"	т. 8 (8622)55-51-19, т. 8 (8622) 55-01-08	V+			V+	V+
г. Ставрополь, ул. 50 лет ВЛКСМ, д. 8/1	ООО "Быт Сервис"	т. 8(8652) 74-01-91	V+	V+	V+		
г. Ставрополь, ул. Пушкина, д. 63	ООО "Унисервис"	т. 8(8652) 24-30-14, т. 8(8652) 23-31-81	V+	V+	V+	V+	V+
г. Ставрополь, пр. Кулакова, д. 15 Е, оф. 21	"Мир Климата"	т.8(8652)95-53-68, т. (8652)95-61-90		V+			
г. Старый Оскол, Белгородская обл., м-н. Лебединец, д. 1а	ЗАО "АВАНТАЖ-ИНФОРМ"	т. 8 (4725) 24-62-27, т. 8 (4725) 24-73-49	V+	V+	V+		

г. Стерлитамак, Республика Башкортостан, ул. Худайбердина, д. 158	ООО "Сервис-Технос"	т. 8(3473) 20-12-13, т. 8(3473) 20-27-70	V+		V+	V+	V+
г. Сыктывкар, Республика Коми, ул. Гаражная, д. 25	"Тех Сервис"	т. 8(8212) 22-95-29, т. 8(8212) 29-12-20	V+	V+	V+	V+	V+
г. Тамбов, ул. Мичуринская, д. 137а	ООО "БВС-2000"	т. 8(4752) 56-19-42, т. 8(4752) 56-19-44	V+	V+	V+	V+	V+
г. Тверь, ул. Московская, д.88/15	Сервис-Гарант	м.т. 8-910-834-80-35, м.т. 8-952-065-89-10	V+		V+		
г. Тимашевск, Краснодарский кр., ул. Ленина, д. 24/2	Сервис бытовой техники	т. 8(86130) 4-86-59, т.м. 8-918-147-02-03	V+	V+		V+	V+
г. Тольятти, ул. Мира, д. 48	ООО "Волга Техника+"	т. 8(8482) 22-72-41, т. 8(8482) 22-71-85, т. 8(8482) 61-65-64	V+	V+	V+	V+	V+
г. Томск, пр. Кирова, д. 58	ООО "Экстрем-2"	т. 8(3822) 56-23-35, т. 8(3822) 48-08-80	V+		V+		
г. Тула, ул. Ф. Энгельса, д. 137	ООО "Сервис-Центр"	т. 8(4872) 31-12-57	V+	V+	V+	V+	V+
г. Улан-Удэ, ул. Ербанова, д. 28	СЦ "Мастер"	т. 8(3012) 21-89-63	V+		V+	V+	V+
г. Ульяновск, ул. Гагарина, д.18, офис 18, 2 этаж	СЦ "Пилот"	т. 8(8422) 31-00-00	V+	V+	V+	V+	V+
г. Усть-Джегута, КЧР, ул. Курортная, д 378 а	СЦ "КАВКАЗ-СЕРВИС"	т. 8(87875) 7-44-82	V+	V+	V+		
г. Уфа, ул. Пр. Октября, д. 148	"Пилигрим-сервис"	т. 8(3472) 77-12-62,	V+		V+		

г.Уфа, -ул.Менделеева, д. 153 - пр. Октября, д. 42 -ул. Мира, д. 7	СЦ "Джене- рал»	т. 8(347) 279-90-70, т. 8(347) 241-62-02					V+
г. Цимлянск, Ростовская обл., ул. Социалисти- ческая, д 15а	"Телера- диотовары"	т. 8(86391) 2-18-06	V+		V+		
г. Чебоксары, ул.Гагарина, д. 36	ЗАО "Телера- диосервис"	т. 8(8352) 62-30-97, т. 8(4942) 63-20-98	V+		V+		
г. Череповец, ул.Моченкова, д. 18	"Ремонт бытовой техники"	т. 8(8202) 54-31-88	V+		V+	V+	V+
г. Черкесск, пр. Ленина, д. 340"В"	АСЦ "ЮГ- СЕРВИС"	т. 8(8782) 27-30-60, т. 8(8782) 27-70-77	V+	V+	V+	V+	V+
г. Шахты, Ростовская обл., ул. Садовая, д. 1	Техно Сервис	м.т. 8-904- 345-83-18	V+	V+	V+	V+	V+
г. Элиста, 3-й микрорайон, д. 21а	"СКВ Сервис"	т. 8 (84722) 9-52-07, м.т. 8-937-469- 52-07	V+	V+	V+	V+	V+
г. Энгельс, ул. Петровская, д. 57	"Ремонт- сервис"	т. 8(8453) 55-80-89, м.т. 8-964- 848-45-06	V+		V+	V+	V+
г. Ярославль, ул. Угличская, д. 12	ООО "Трио- Сервис"	т. 8 (4852) 25-94-83	V+		V+		

UA

### МІЖНАРОДНІ ГАРАНТІЙНІ ЗОБОВ'ЯЗАННЯ

Гарантія на виріб надається на термін 2 роки чи більше у випадку, якщо Законом про захист прав споживачів країни, в якій був придбаний виріб, передбачений більший мінімальний термін гарантії.

Всі умови гарантії відповідають Закону про захист прав споживачів і регулюються законодавством країни, у якій придбано виріб.

Гарантія і безкоштовний ремонт надаються в будь-якій країні, у яку виріб постачається компанією «Saturn Home Appliances» чи її уповноваженим представником, і де ніякі обмеження по імпорту чи інші правові положення не перешкоджають наданню гарантійного обслуговування і безкоштовного ремонту.

#### Випадки, на які гарантія і безкоштовний ремонт не поширюються:

1. Гарантійний талон заповнений неправильно.
2. Виріб вийшов з ладу через недотримання Покупцем правил експлуатації, зазначених в інструкції.
3. Виріб використовувався в професійних, комерційних чи промислових цілях (крім спеціально призначених для цих моделей, про що зазначено в інструкції).
4. Виріб має зовнішні механічні чи ушкодження, викликані влученням всередину рідини, пилу, комах і інших сторонніх предметів.
5. Виріб має ушкодження, викликані недотриманням правил живлення від батарей, мережі чи акумуляторів.
6. Виріб піддавався розкриттю, ремонту чи зміні конструкції особами, не уповноваженими на ремонт; проводилося самостійне чищення внутрішніх механізмів тощо.
7. Виріб має природний знос частин з обмеженим терміном служби, видаткових матеріалів і т.д.
8. Виріб має відкладення накипу всередині чи зовні ТЕНів, незалежно від якості використаної води.
9. Виріб має ушкодження, чи ушкодження, які викликані впливом високих (низьких) температур чи вогню на нетермостійкі частини виробу.
10. Виріб має ушкодження належностей і насадок, що входять у комплект постачання виробу (фільтрів, сіток, мішків, колб, чаш, кришок, ножів, вінчиків, терок, дисків, тарілок, трубок, шлангів, щіток, а також мережних шнурів, шнурів навушників тощо).

**З питань гарантійного обслуговування і ремонту звертайтеся до спеціалізованих сервісних центрів фірми «Saturn Home Appliances».**

№ п. п	Адреса	Назва сервісного центру	Телефон	Категорія ремонтів		
				аудіо/відео	побутова техніка	кондиціонери
1	Алчевськ, вул. Гагаріна, 36	Hi-Fi (Кіслов)	(064) 424-89-50	+	+	+

2	Біла Церква, вул. Карбишева, 49	Еконіка-Сервіс	(04563) 633-19	-	+	-
3	Біла Церква, бул. 50-років Перемоги, 82	Маяк-Сервіс	(045) 63-68-413	+	+	+
4	Бердичів, вул. Леніна, 57	ЄВРОСЕРВІС	(041) 43-406-36	+	+	-
5	Берегове, Закарпатська обл. вул. І. Франка, 43	ПП "Пруніца"	(0314 1) 43-432	+	+	+
6	Васильків вул. Гагарі- на, 3, оф. 8	АМАТІ- СЕРВІС	(044) 332-01-67	+	+	+
7	Вінниця, пр-т Космонавтів, 42	Гарант- Сервіс (Екран- Сервіс)	(0432) 46-50-01	+	+	-
8	Вінниця, вул. Келецька, 61а	ЛОТОС	(0432) 61-95-73	+	+	+
9	Вінниця, пр-т. Юності, 16	Скормаг- Сервіс (Вінниця)	(0432) 464393; (0432) 468213	+	+	+
10	Вінниця, пров. Щорса, 3а	Базелюк	(0432) 64-24- 57, факс (0432) 64-26-22	+	+	+
11	Вінниця, вул. Порики, 1	Фахівець	(0432) 509-191, 579-191	+	+	+
12	Дніпропетровськ, вул. Ленінградська, 68, 1 корпус, к. 420	Москаленко Т.Н.	(0562) 337-574	+	+	+
13	Дніпропетровськ, вул. Набережна ім. Леніна, 17 оф.130	Дінек-Сервіс	(056) 778-63-25 (28)	+	+	+
14	Дніпропетровськ, вул. Кірова, 59	ЛОТОС	(0562) 35-04-09	+	+	+
15	Дніпропетровськ, вул. Набережна Пере- моги, 118	ЛОТОС	(0562) 67-60-44	+	+	+
16	Дніпропетровськ, вул. Коротка, 41 А	СЦ Універ- сал (Кабан)	(056) 790-04-60	+	+	+
17	Дніпропетровськ, вул. Краснопільська, 9	Рамус	(068) 851-33-33	+	+	+
18	Донецьк, пр-т Полегких комунарів, 188	Техносервіс (Яновская)	(062) 345-06-07	+	+	+

19	Донецьк, вул. Собінова, 129а	Сатурн- Донецьк	(062) 349-26-81	+	+	+
20	Донецьк, вул. Жмури, 1	СЦ Схід- Сервіс (Конуркин)	(062) 302-75-69	+	+	+
21	Житомир, вул. Львівська, 8	Тандем- сервіс СПД "Вашук"	(0412) 471-568	+	+	-
22	Житомир, вул. Домбровського, 24	СЦ Коваль (Євросервіс)	(0412) 47-07- 42, 42-11-53	+	+	-
23	Запоріжжя, вул. Правди, 50	Ремпобут- сервіс	(061) 220-97-65 (64)	+	+	+
24	Запоріжжя, вул. Гоголя, 175	ЛОТОС	(061) 701-65-96	+	+	+
25	Запоріжжя, вул. Дзержинського, 83	Електро- техніка ЧП	(061)212-03-03	+	+	+
26	Івано-Франківськ, вул. Нова 19а	Бриз ЛТД	(0342)559-525, 750-777	+	+	+
27	Івано-Франківськ, вул. Вовчинецька, 223	ЛОТОС	(0342) 75-60-40	+	+	+
28	Іллічівськ, вул. Транспортна, 9	Сатурн- Одеса	(048) 734-71-90	+	+	+
29	Ірпінь, вул. Пролетарська, 76	Валерія	(04597) 551-62	+	+	-
30	Канів, вул. Леніна, 161, (Чер- каська обл.)	Сатурн- Магніт	(04736) 629-49	+	+	+
31	Київ, вул. Новокостянтинівська, 16	Сатурн-ТВ	(044) 591-11-90	+	+	+
32	Київ, вул. Лугова, 1а	ЧП "Огесенко"	(044) 4269198	+	+	-
33	Київ, вул. Бориспіль- ська, 9 корп. 57	АМАТІ- СЕРВІС	(044) 369-5001 (063) 486-6999	+	+	+
34	Константинівка, вул. Безнощенко, 10	Гармаш (СЦ)	(06272) 2-62- 23, (050) 279-68-16	+	+	+
35	Кіровоград, вул. Луначарського, 1в	ЧП "Денисенко"	(0522) 301-456	+	+	+

36	Кіровоград, вул. Короленко, 2	ЛОТОС	(0522) 35-79-23	+	+	+
37	Кіровоград, вул. Колгоспна, 98	Північ-Сервіс (Лужков)	(0522) 270-345,349-585	+	+	+
38	Коломия, вул. Привокзальна, 13	Бриз ЛТД	(097) 264-21-67, 776-67-70	+	+	+
39	Конотоп, пр-т. Леніна, 11	ЧП "Олексій"	(05447) 61-356	+	+	+
40	Коростень, вул. Крупська 3, оф. 5	ЧП "Бондар"	(04142) 5-05-04	+	+	+
41	Краматорськ, вул. Бикова, 15-106	Ісламов Р.Р.	(06264) 5-93-89	+	+	+
42	Краматорськ, вул. Шкільна, 7	Технолюкс СЦ	(050) 526-06-68	+	+	+
43	Кременчук, вул. Радянська, 44, оф. 1	ЕкоСан (ФОП Юдін)	(05366) 39-192	+	+	-
44	Кременчук, вул. Переяславська, 55А	СЦ Шамрай	(0536) 74-72-10, 74-71-81	+	+	+
45	Кривий Ріг, пр-т Гагаріна, 42	Євросервіс	(056) 401-33-56, 404-00-80, 474-61-03	+	+	+
46	Кривий Ріг, вул. Косіора, 64/7	ЛОТОС	(0564) 40-07-79	+	+	+
47	Кривий Ріг, вул. Революційна, 73	ТОВ "Ягуар" фокстрот	(056) 440-07-64	+	+	+
48	Лубни, вул. Радянська, 81	СЦ Яценко	(050) 214-91-73; (066) 017-02-03	+	+	+
49	Луганськ, вул. Дніпровська, 49а	Сатурн-Луганськ	(0642) 505-783	+	+	+
50	Луганськ, вул. Ломоносова, 96ж	Східний	(0642) 494-217, 33-11-86	+	+	+
51	Луцьк, вул. Федорова, 3	Остапович (БАС)	(0332) 78-05-91	+	+	+
52	Львів, вул. Підголоско, 15а	Крупс	(032) 244-53-44	+	+	+
53	Львів, вул. Стризька, 35	ЧП "Грушецький"	(032) 2973631	+	+	+
54	Львів, вул. Червоної Калини, 109	Потапенко СЦ Шанс	(032) 247-14-99	+	+	+

55	Львів, вул. Володимира Великого, 2	Потапенко СЦ Шанс	(032) 247-14-99	+	+	+
56	Львів, вул. Б. Хмельницького, 116	ТОВ "Рестор-Сервіс"	(032) 245-80-52	+	+	-
57	Львів, вул. Шараневича, 28	РО Сімпекс	(032) 239-51-52 (032) 239-55-77, 295-50-28, 295-50-29	+	+	+
58	Львів, вул. Курмановича, 9	ТОВ "Міленіум"	032-267-63-26	+	+	-
59	Могилів-Подільський, вул. Дністровська, 2	Скормаг-Сервіс (Могилів-Подільський)	04337-64847; 0432-468213	+	+	+
60	Мукачеве, вул. Кооперативна, 46	Віком	(03131) 37-337, 37-336	+	+	-
61	Маріуполь, бул. 50 років Жовтня, 32/18	ЛОТОС	(0629) 41-06-50	+	+	+
62	Маріуполь, пр-т. Металургів, 227	СЦ "Реал-Сервіс" (Озеров)	(0629) 473-000	+	+	+
63	Миколаїв, вул. Чкалова, 33,	ТСЦ "Аладін" (Муленко)	(0512) 580-555	+	+	+
64	Миколаїв, Внутріквартальний проїзд, 2	ЛОТОС	(0512) 58-06-47	+	+	+
65	Миколаїв, вул. Леніна, 177 А	Миколаїв (Фокстрот)	(0512) 55-29-04	+	+	+
66	Нікополь, вул. Гагаріна, 62 А	Ніка-Сервіс (Джепа) Імпорттехно-сервіс	(05662) 22-488, (097) 402-71-95	+	+	-
67	Нікополь, вул. Шевченко, 97, оф. 2	ТОВ "Прем'єр-Сервіс" (Готов)	(05662) 4-15-03	+	+	-
68	Новоград-Волинський, вул. Вокзальна, 38	СПД "Кожедуб"	(041) 4152010	+	+	-
69	Одеса, вул. Новосільського 66 (пров. Топольського 2)	Ремус	048-7317704; 7317703;	+	+	+



70	Одеса, вул. Б. Хмельницького, 55	ПП"Кушнір"	(048) 715-10-25, (0482) 39-06-18	+	+	+
71	Павлоград, вул. Шевченко, 67	"Інтерсервіс" (Шульга)	8(05632) 6-15-54, (05632) 6-23-42	+	+	-
72	Полтава, вул. Алмазна 14	ЛОТОС	(0532) 69-42-62	+	+	+
73	Полтава вул. Зеньківська 21	АМАТІ-СЕРВІС	(0532) 69-09-46 (093)562-81-25	+	+	+
74	Полтава, вул. Пролетарська, 22	Пром-електроніка	(0532)57-21-64, 57-21-66	+	+	+
75	Прилуки, Київська, 371а	АМАТІ-СЕРВІС	(04637)53-982 (093)753-38-28	+	+	+
76	Прилуки, вул. Борців Революції, 101/1	ЧП Костюченко	(046) 3738595	+	+	+
77	Рівне, вул. Тиха, 12	Електроніка-Сервіс	(0362) 26-67-53, 26-65-85	+	+	-
78	Саки, вул. Кузнєцова, 14	Техновеліс СЦ	(065)632-21-83, (050) 904-57-17	+	+	+
79	Севастополь, вул. Пожарова, буд. 26Б	Діадема СЦ	(0692) 55-56-43, 45-36-99	+	+	+
80	Севродонецьк, вул. Федоренко 20а	СЦ "Електронні системи"	(0645) 702514, (06452) 4-43-85, 4-51-83	+	+	+
81	Сімферополь, вул. Ковильна, 72	Телемір-сервіс	(0652)-69-07-78	+	+	+
82	Сімферополь, вул. Некрасова 17/1	ТОВ "НК-Центр"	(0652) 522-771	+	+	+
83	Сміла, вул. Мічуріна, 32	Ласк-Сервіс	(04733)-46-182	+	+	-
84	Стаханов, вул. Кірова, 15 (Луганська обл.)	Альбіт	(06444)40289	+	+	+
85	Стрий, вул. Шевченка 171Б/10	Телерадіо-сервіс	(245) 53-136	+	+	+
86	Нова Каховка, вул. Заводська 38	Стародубець А.В.	(055) 497-26-17	+	+	-
87	Суми, вул. Білопольське шосе, 19	Панченко	(0542) 705-296	+	+	-

88	Суми, вул. Кооперативна, 17	SLT- Service (Думанчук)	(0542) 78-10-13	+	+	+
89	Тернопіль, вул. Чадаєва, 2	СПД "Самуляк"	(0352) 26-30-13, 23-17-97	+	+	-
90	Умань, вул. Ленінградської Іскри 1/24	"Електрон-Сервіс" ФЛП Баландін І.Ю.	(047) 44-46-614, (047) 44-46-134	+	+	+
91	Ужгород, вул. Гагаріна, 101	Міленіум	(0312) 661-297	+	+	+
92	Харків, вул. Бакуліна, 12	Комтех	(057) 717-13-39, 702-16-20	+	+	+
93	Харків, вул. Полтавський шлях, 3	Тевяшов (Каскад)	(057) 734-97-24, 712-51-81	+	+	-
94	Харків, вул. Фонвізіна, 18	ЧП "Саванов"	(096) 595-37-46	+	+	+
95	Харків, вул. Вернадського, 2	Осьмачко А.Н.	(057) 758-10-39; 758-10-40	+	+	+
96	Хуст, вул. Пирогова, 1а	РТА Хуст ПМ Ком'яті	(03142) 42-258	+	+	+
97	Херсон, вул. Лавринева 5	ТТЦ Електроніка	(0552) 29-60-42	+	+	+
98	Херсон, вул. Карбишева, 28а	ЛОТОС	(0552) 43-40-33	+	+	+
99	Херсон, вул. Леніна, 35	ЧП Команди	(0552) 420-235	-	-	+
100	Хмельницький, вул. Львівське шосе, 10/1	Орбіта-Ікстал	(0382) 723-241, 723-240	+	+	+
101	Черкаси, вул. Енгельса, 71	Радіоімпульс	(0472) 435-389	+	+	+
102	Черкаси, вул. Громова, 146, оф.102	СЦ "Технохолод"	(0472) 563-478, 500-354, (096) 505-63-63	+	+	+
103	Чернігів, вул. 77-ої Гвардійської дивізії, 1	Вена	(0462) 601585	+	+	+
104	Чернігів, пр-т. Миру, 80	Лагрос	(0462) 724-872, 724-949	+	+	-

105	Чернівці, вул. Політаєва, 6д	Калмиків (ПРУТ)	(0372) 90-81-89	+	+	+
106	Чернівці, вул. Лук'яна Кобилиці, 105 (вхід знадвору)	Блошко	(0372) 55-48- 69,90-13-11	+	+	+
107	Чернівці, вул. Головна, 265	СЦ Гринчук (Фокстрот)	(0372) 58-43-01	+	+	+
108	Шостка, вул. Робоча, 5	Берізка	(05449) 40-707	+	+	-
109	Ялта, вул. Жадановського, 3	СЦ "АВІ- Електронікс"	(050) 373-73-71	+	+	+
110	Ялта, вул. Дзержинського, 5	Телемір- сервіс (маг.)	(050) 324-43-01	+	+	-

GB

## WARRANTY COUPON

**When purchasing the product,  
please require its checking before you;  
BE SURE  
that the goods sold to you, are functional and complete  
and that the warranty coupon is filled in correctly.**

This warranty coupon confirms the absence of any defects in the product you purchased and provides for free of charge repair of the product failed through the fault of the manufacturer throughout the period of warranty service and free of charge repair.

Failing the presentation of this coupon, in case of its improper filling in, infringement of factory seals (if any), and also in cases indicated in the warranty obligations, the claims are not accepted, and no warranty service and free of charge repair is made!

The warranty coupon is valid only in the original copy with the stamp of trading organization, signature of the seller, date of sale and signature of the buyer.

CZ

## ZÁRUČNÍ LIST

**Při koupi výrobku  
žádejte o jeho vyzkoušení ve Vaší přítomnosti,  
PŘESVĚDČTE SE,  
že Vám prodaný výrobek je dobře fungující a kompletní  
a že záruční list je vyplněn správně.**

Tento záruční list potvrzuje, že na Vámi koupeném výrobku nejsou žádné vady a zajišťuje bezplatnou opravu nefungujícího přístroje z viny výrobce, během celé záruční doby.

Bez předložení tohoto listu, při jeho nesprávném vyplnění, porušení plomb výrobce (jsou-li na výrobku) a také v případech, které jsou uvedené v záručním listě, nároky se nepřijímají a záruční oprava se neprovádí!

Záruční list je platný jenom jako originál s razítkem obchodní organizace, podpisem prodáváče, termínem prodeje a podpisem zákazníka.

RU

## ГАРАНТИЙНЫЙ ТАЛОН

При покупке изделия  
требуйте его проверки в Вашем присутствии,  
**УБЕДИТЕСЬ,**  
что проданный Вам товар исправен и полностью укомплектован,  
гарантийный талон заполнен правильно.

Данный гарантийный талон подтверждает отсутствие каких-либо дефектов в купленном Вами изделии и обеспечивает бесплатный ремонт вышедшего из строя изделия по вине производителя в течение всего срока гарантийного обслуживания и бесплатного ремонта.

Без предъявления данного талона, при его неправильном заполнении, нарушении заводских пломб (если они имеются на изделии), а также в случаях, указанных в гарантийных обязательствах, претензии не принимаются, а гарантийный и бесплатный ремонт не производится!  
Гарантийный талон действителен только в оригинале со штампом торгующей организации, подписью продавца, датой продажи, подписью покупателя.

UA

## ГАРАНТІЙНИЙ ТАЛОН

При придбанні виробу  
вимагайте його перевірки у Вашій присутності,  
**ПЕРЕКОНАЙТЕСЬ,**  
що проданий Вам товар справний і цілком укомплектований,  
гарантійний талон заповнений правильно.

Даний гарантійний талон підтверджує відсутність будь-яких дефектів у купленому Вами виробі і забезпечує безкоштовний ремонт виробу, що вийшов з ладу, з вини виробника протягом всього терміну гарантійного обслуговування і безкоштовного ремонту.

Без пред'явлення даного талона, при його неправильному заповненні, порушенні заводських пломб (якщо вони є на виробі), а також у випадках, зазначених у гарантійних зобов'язаннях, претензії не приймаються, а гарантійний і безкоштовний ремонт не проводиться!  
Гарантійний талон дійсний тільки в оригіналі зі штампом торгуючої організації, підписом продавця, датою продажу і підписом покупця.

Saturn®

WARRANTY COUPON

ZÁRUČNÍ LIST

ГАРАНТИЙНИЙ ТАЛОН

ГАРАНТІЙНИЙ ТАЛОН

SATURN HOME APPLIANCES S.R.O. KONĚVOVA 141, 13083 PRAHA 3 –  
ŽIŽKOV, ČESKÁ REPUBLIKA, TEL: + 4202/ 67 108 392

Model / Артикул

Production number/Výrobní číslo/Производственный номер  
/Виробничий номер

Date of sell/Termín prodeje/Дата продажи/Дата продажу,

Shop stamp/Razítko obchodu/Штамп магазина/Штамп магазину

Seller's signature/Podpis prodavače/Подпись продавца/Підпис продавця

Buyer's Signature confirming the acquaintance and consent with conditions of free of charge maintenance service of the product, and absence of the complaints on appearance and color of the product.

Podpis zákazníka, potvrzující seznámení a souhlas s podmínkami bezplatného záručního servisu výrobku, a také neexistence nároků na vnější vzhled a barvu výrobku.

Подпись покупателя, подтверждающая ознакомление и согласие с условиями бесплатного сервисно-технического обслуживания изделия, а также отсутствие претензий к внешнему виду и цвету изделия.

Підпис покупця, що підтверджує ознайомлення і згоду з умовами безкоштовного сервісно-технічного обслуговування виробу, а також відсутність претензій до зовнішнього вигляду та кольору виробу.

Saturn®		Saturn®		Saturn®	
Model / Артикул / Артикул.....	Model / Артикул / Артикул.....	Model / Артикул / Артикул.....	Model / Артикул / Артикул.....	Model / Артикул / Артикул.....	Model / Артикул / Артикул.....
Production number / Производственный номер / Виробничий номер.....	Production number / Производственный номер / Виробничий номер.....	Production number / Производственный номер / Виробничий номер.....	Production number / Производственный номер / Виробничий номер.....	Production number / Производственный номер / Виробничий номер.....	Production number / Производственный номер / Виробничий номер.....
Name of the Trade Company / Наименование торговой организации/Назва торгової організації.....	Name of the Trade Company / Наименование торговой организации/Назва торгової організації.....	Name of the Trade Company / Наименование торговой организации/Назва торгової організації.....	Name of the Trade Company / Наименование торговой организации/Назва торгової організації.....	Name of the Trade Company / Наименование торговой организации/Назва торгової організації.....	Name of the Trade Company / Наименование торговой организации/Назва торгової організації.....
Stamp of the Trade Company/Место печати торговой организации/Місце печатки торгової організації.....	Stamp of the Trade Company/Место печати торговой организации/Місце печатки торгової організації.....	Stamp of the Trade Company/Место печати торговой организации/Місце печатки торгової організації.....	Stamp of the Trade Company/Место печати торговой организации/Місце печатки торгової організації.....	Stamp of the Trade Company/Место печати торговой организации/Місце печатки торгової організації.....	Stamp of the Trade Company/Место печати торговой организации/Місце печатки торгової організації.....
Client Address/Phone # / адрес/телефон клиента адреса / телефон клієнта.....	Client Address/Phone # / адрес/телефон клиента адреса / телефон клієнта.....	Client Address/Phone # / адрес/телефон клиента адреса / телефон клієнта.....	Client Address/Phone # / адрес/телефон клиента адреса / телефон клієнта.....	Client Address/Phone # / адрес/телефон клиента адреса / телефон клієнта.....	Client Address/Phone # / адрес/телефон клиента адреса / телефон клієнта.....
Date of Receiving/дата приема/дата прийому.....	Date of Receiving/дата приема/дата прийому.....	Date of Receiving/дата приема/дата прийому.....	Date of Receiving/дата приема/дата прийому.....	Date of Receiving/дата приема/дата прийому.....	Date of Receiving/дата приема/дата прийому.....
Defect / дефект / дефект.....	Defect / дефект / дефект.....	Defect / дефект / дефект.....	Defect / дефект / дефект.....	Defect / дефект / дефект.....	Defect / дефект / дефект.....
Signature, Stamp / Подпись, печать / Підпис, печатка.....	Signature, Stamp / Подпись, печать / Підпис, печатка.....	Signature, Stamp / Подпись, печать / Підпис, печатка.....	Signature, Stamp / Подпись, печать / Підпис, печатка.....	Signature, Stamp / Подпись, печать / Підпис, печатка.....	Signature, Stamp / Подпись, печать / Підпис, печатка.....
COUPON 1	COUPON 2	COUPON 3	COUPON 4	COUPON 5	COUPON 6