

Saturn[®]

TABLET PC ST-TPC9702

ПЛАНШЕТНЫЙ ПК ST-TPC9702

ПЛАНШЕТНИЙ ПК ST-TPC9702



TABLET PC

Dear Buyer!

We congratulate you on having bought the device under trade name "Saturn". We are sure that our devices will become faithful and reliable assistance in your housekeeping.

Avoid extreme temperature changes. Rapid temperature change (e.g. when the unit is moved from freezing temperature to a warm room) may cause condensation inside the unit and a malfunction when it is switched on. In this case leave the unit at room temperature for at least 1.5 hours before switching it on. If the unit has been in transit, leave it indoors for at least 1.5 hours before starting operation.

Table of Contents

Contents:

THANK YOU

Package Contents

Features

GETTING TO KNOW THE TABLET PC

About the Touchscreen

Protective Film

Touchscreen Actions

About the Orientation Sensor

Charging the Tablet

Inserting a Memory Card

Resetting the Tablet

GETTING STARTED

Turning the Tablet on and off

Turning the Screen On and Off (Standby)

Unlocking the Screen

Home Screen at a Glance

About Applications

Preinstalled Applications

Installing Applications

About Widgets

About Notifications

CONNECTING TO THE INTERNET

Requirements

Connect to a Wi-Fi network

BROWSING THE WEB

OPTIONAL CONNECTIONS

Connecting to a Computer

Connecting Headphones

Using the USB Full-Size Adapter

Connecting a Keyboard

Connecting a Storage Device

SETTING THE SYSTEM OPTIONS

SPECIFICATIONS

THANK YOU

Congratulations on your purchase of the Tablet PC. This guide is provided to help you get started quickly with your tablet; please read it carefully and save it for future reference.

To view PDF documents, download and install the free Adobe Acrobat reader from the Adobe website at www.adobe.com.

Package Contents:

Please make sure that the items shown below are included in the package. Should an item be missing, please contact the local retailer from whom you purchased this product.

- Tablet PC
- Power adapter
- USB cable
- USB host/keyboard adapter
- Professional stereo earphones

Features:

Browse the Web.
Visit your favorite websites
Check your e-mail
Keep in touch with friends and family
Watch YouTube™ videos
Browse the world's most popular video-sharing community
Read your favorite books
Download thousands of books with the included E-book reader *
Discover thousands of apps for Android™
Games, applications, and more with the installed marketplace
HDMI™ output to your TV **
Enjoy videos, photos and more in the comfort of your living room
Connect to the Internet wirelessly
High-speed Wi-Fi 802.11 b/g/n networking
Enjoy your media library anywhere
Portable powerhouse plays popular music, video, and photo formats
micro SD memory card reader
Increase your storage capacity (up to 32 GB supported)
Built-in camera
Convenient front-facing and back-facing camera
Automatic orientation detection
Read any way you want; the display adjusts automatically!

*Reading books in the ePub format requires the included E-book reader application.

** Requires optional HDMI cable (Type A-to-Type C). 1080p HD video playback requires a video file encoded at 1080p. Streaming video quality will be affected by the source, and the quality and condition of your network connection.

Service life – 2 years.

GETTING TO KNOW TABLET PC

Name	Description
1 Camera	Front-facing camera
2 Headphone jack	Audio output connection for head-phones.
3 Power jack	Charge and power the tablet with the included power adapter.
4 Power Key	Press to turn the unit on, or to turn the screen on and off.
5 USB Host	Connect a storage device to the tablet
6 HDMI jack	Connect to a TV or other display.
7 TF Card slot	Load external micro SD memory cards here.
8 Volume +/- key	Press to increase/decrease the volume level.
9 Camera	Back-facing camera

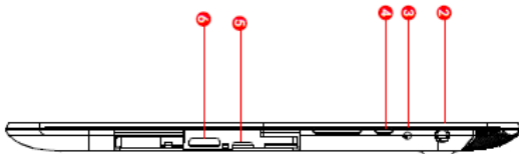
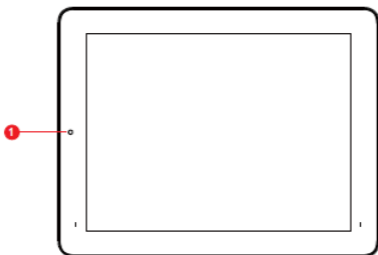

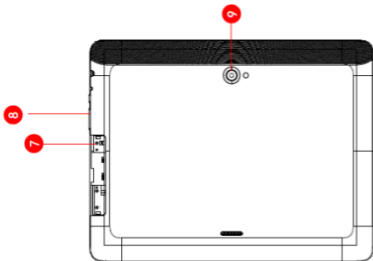

About the Touchscreen

Your tablet comes equipped with an easy-to-use touchscreen. Our capacitive multi-touchscreen requires gentle fingertip touch on the glass screen to activate tablet's functions. Multiple fingers may be used to perform gestures (e.g. 2-finger picture zoom).



To avoid damaging the screen, do not touch it with excessive force or with any object other than your finger. For best response, make sure your hands are clean before using the touchscreen controls.

Protective Film

A thin film has been applied to the touchscreen to protect it during shipping. The protective film should be removed before use. To remove it, simply take a corner of the film and peel it away from the screen.

Touchscreen Actions:

You can control the functions of the tablet by using the touchscreen in combination with the three touch keys located on the bezel. To control the tablet with the touchscreen, use your fingertip to manipulate icons, buttons, menu items, the on-screen keyboard and other items displayed on the screen.

You can perform the following actions on the touchscreen using your fingertip.

Touch:	To activate an on-screen item (e.g., application icons, buttons, menu items and the letter/symbols of the on-screen keyboard), simply touch them with your fingertip.
Touch and Hold:	Some on-screen items have an alternate action if you touch and hold it (e.g., opening an alternate menu, or to activate the drag function). To touch and hold an item, touch the item and do not lift your fingertip until the action occurs.
Drag:	Drag an on-screen item to change its position (e.g., an application icon on the home screen). To drag an item, touch and hold it for a moment, then without lifting your fingertip, move your fingertip on the screen until the item reaches its target destination.
Swipe:	Swipe up/down on the screen to scroll through a list. On some screens, you may be able to swipe left/right to change the view. To swipe, touch the screen and then quickly move your fingertip across the screen without lifting your fingertip. Do not pause on the screen with your fingertip at the initial point of contact or you may accidentally drag an item instead.
Double-tap:	Quickly tap the screen twice on a webpage or other application screen to zoom (the application must support the double-tap/zoom function). Within the browser, double-tapping a webpage section will cause the browser to zoom and fit that section to the width of the screen.

About the Orientation Sensor

The tablet contains a sensor that will automatically change the orientation of most screens as you rotate the tablet. The sensor works best when the tablet is rotated perpendicular to the ground (i.e., when the tablet is held upright and not flat on its back).



The orientation sensor can be turned on and off in the **Display** settings menu.

Charging the Tablet

The tablet comes with a built-in rechargeable lithiumpolymer battery.

Before using the tablet, the battery should be charged fully. The Status Indicator will light red when charging and will light green when the battery is charged fully.

To charge the battery:

1. Plug one end of the included power adapter into an AC 100-240V outlet.
2. Plug the other end of the included power adapter into the Power jack on the tablet.
3. Disconnect the power adapter when the tablet is fully charged.



The battery used in this device may present a fire or chemical burn if mistreated. Do not disassemble, incinerate, or heat the device. Do not leave the device in a place subject to direct sunlight, or in a car with its windows closed. Do not connect the device to a power source other than that which is indicated here or on the label as this may result in the risk of fire or electric shock.

Inserting a Memory Card

The tablet accepts microSD memory cards. Insert a memory card into the microSD card slot to:

- Increase the memory capacity of your tablet
- Play media files stored on the memory card (e.g., music, video or photo files).

To insert a memory card:

1. Align the memory card with the card slot. The metal contacts of the memory card should face down away from the LCD screen.
2. Slide the card into the spring-loaded slot. Push the card in until it clicks into place.



Do not attempt to insert objects other than a microSD memory card into the card slot. A compatible memory card should fit easily into the card slot; if you encounter resistance, check the alignment of the card. Do not attempt to force the card in. Avoid touching the gold contacts of the memory

card.

To release and remove a memory card:

1. Unmount the memory card.

- From the home screen, tap the **Launcher Tab**, and then touch **Settings** to show the settings menu.
- Touch **Storage** to show the storage settings.
- Touch **Unmount SD card** to prepare the memory card for safe removal.



- Push the card further into the slot until you hear a click. The card will spring out of the slot.
- Grasp the card by its edge to remove it.



To avoid damage and data corruption, do not remove a memory card while data is being written to or read from the card. For example, do not remove a card while playing a music file stored on the card.

Resetting the Tablet

Reset the tablet if it should freeze and not respond or otherwise malfunction.

- Disconnect your tablet if it is connected to a computer.
- Use a paper clip to gently press the <RESET> button

located on the right side of the tablet.

Getting Started Turning the Tablet on and off

To turn the tablet on:

□□ Press and hold the **Power** key until the LCD screen turns on. Wait until the Home screen appears; the tablet is now ready for use.

To turn the tablet off:

1. Press and hold the **Power** key until the confirmation message appears.

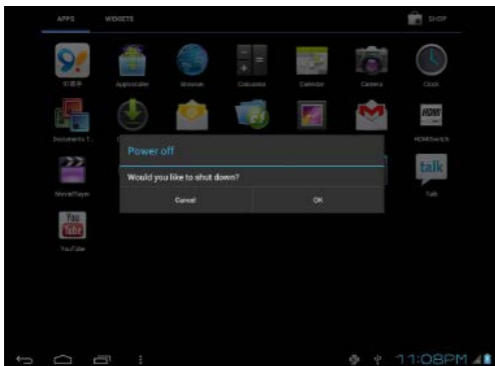

2. Touch **OK** to turn off the tablet.

Turning the Screen On and Off (Standby)

When the tablet is on, you can turn off the screen to conserve battery power. Simply press the **Power** key once to turn the screen off. Press the **Power** key again to turn the screen back on.



*To conserve battery power, the screen can be set to turn off automatically when the tablet is not in use (between 15 seconds and 30 minutes). This **Sleep** option can be found in the **Display** menu.*

Unlocking the Screen

When the screen turns off, you will have to unlock the screen when you turn it back on.
To unlock the screen, touch and drag the **lock** icon to the edge of the circle that appears.

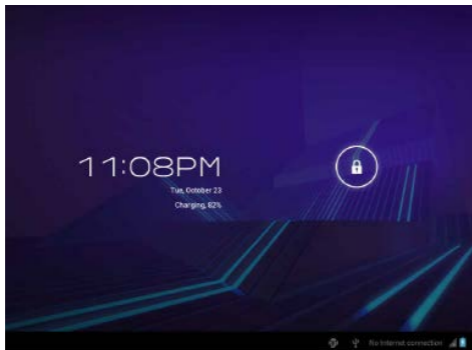

If a password has been set, enter the password to finish unlocking the screen. The Screen Unlock password can be set in the **Security** settings menu.





WARNING: Please write down your password lock pattern/PIN/Password. Misplacing or forgetting this method will lock the user out. Recovering the unit will reset the device back to factory defaults. **ALL YOUR DATA & PROGRAMS WILL BE LOST.**

Home Screen at a Glance

The home screen is the starting point for all of the features of your tablet.

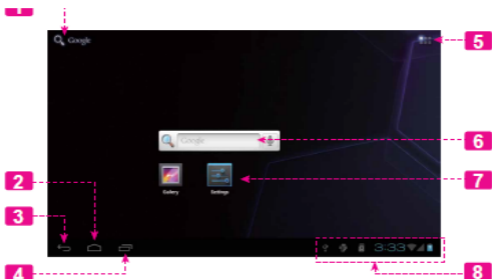

Name	Description
1	Google Search Touch to search with Google browser.
2	Home icon Touch to back to the central Home Screen.
3	Back icon Touch to back to the previous screen.
4	Recent Apps Touch to display the list of thumbnail images of apps you have worked recently. Touch an App to open it.
5	Launcher Tab Open the Launcher to view the list of all Applications and Widgets installed on the tablet. Touch the Launcher tab to open the Launcher.
6	Widgets Widgets are small applications that you can use directly from the home screen. For more information, refer to the "Widgets" section on page 17.
7	Icons Touch an icon to open an application or folder.

8	Notification bar	Shows notification icons such as time, battery level, and the network signal strength; touch the bar to open the full Notifications panel. Touch a Notification icon to display more detail.
---	------------------	--

About Applications

To open an application, touch the application icon on the home screen or in the Launcher.

Launcher screen:

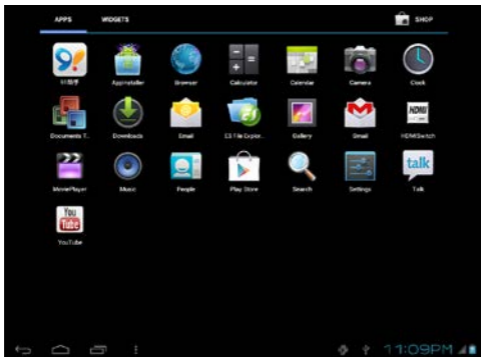

Preinstalled Applications

Some applications have been installed on your tablet for your convenience.

These applications include:



Browser

Browse the web.



Calendar

Display the calendar or record events and appointments to manage your schedule.



Calculator

Perform simple mathematical operations.



Camera

Take pictures or videos with the front/back-facing camera.



Clock

View the current time, or set an alarm.



Email

Check your e-mail.



File Manager

View and manage files stored on the tablet.



Gallery

View photos and videos, plus edit photos.



Music

Play music.



Settings

Access the Settings menu to adjust the tablet's options.

Installing Applications

You can also download an install additional applications

from the device's applications marketplace, the web browser, or other sources.
The tablet must be set to allow installation of applications from non-Market sources. The Unknown sources option can be set in the **Application settings** menu.

About Widgets

Widgets are self-contained applications that you can place on the Home screens to access your favorite features.

Adding Widgets to a Home Screen

1. Navigate to the Home screen which you want to place the Widget on.
2. Touch the **Launcher Tab**.
3. Touch **WIDGETS** to show all widgets and then hold on a widget icon to add it to the Home screen.

Removing Widgets

Touch and hold the Widget until Remove icon appears at the top side of the screen, then drag the Widget to the Remove icon to remove it.

About Notifications

The icons that appear in the Notification bar at the bottom right corner of the screen alerts you when new messages arrive or alarms or other application events occur.

View and respond to the notifications by opening the full Notifications panel.

Touch the **Notification** bar to open the Notifications panel.



To respond to a notification:

Touch a notification in the list; the Notifications panel will close and the application associated with the notification will launch.

To close the Notifications panel:

- Touch any other area of screen except the Notifications panel, or;
- Touch the **Back** icon.

Connecting to the Internet

This tablet can utilize 3G and Wi-Fi data networks to connect to the Internet.

— Wireless Wi-Fi technology can provide Internet access at distances of over 300 feet; however, this distance can be affected by your surrounding environment and Wi-Fi router.

Requirements

In order to connect to the Internet, you will need either of the following:

An activated 3G dongle from your local Cellular Network Service Provider

or

A wireless router or access point with a broadband Internet connection

The wireless router must support Wi-Fi 802.11b/g/n connections. If the router supports 802.11n, make sure that it has been configured to accept 802.11b/g/n connections as well.



A minimum connection speed of 64 Kbps is recommended. Faster speeds will enable a better Internet experience.

You will need to know the name of your network (SSID), as well as the password or other credentials if your network is secured. These settings can usually be found in the administration webpage of your wireless router. Please refer to your wireless router's documentation for help, or ask your network administrator for details.



You may encounter open Wi-Fi networks, or "hot spots." These networks are usually configured so that you can simply connect to them without needing to know its settings; the

tablet will obtain all the information it needs from the router automatically.

Connect to a Wi-Fi network

The Notification bar displays icons that indicate your tablet's Wi-Fi status.

	Connected to a Wi-Fi network (waves indicate connection strength).
[no icon]	There are no Wi-Fi networks in range, or the Wi-Fi radio is off.

1. Turn on the Wi-Fi radio if it is not already on. To turn on Wi-Fi:

a. Go to the Home screen:

Touch the **Home** icon.

b. Open the Launcher screen:

Touch the **Launcher Tab**, then touch **Settings**.

c. Open the Wireless & networks menu:

Touch **WIRELESS & NETWORKS**.

d. Open the Wi-Fi settings menu:

Touch **Wi-Fi**.

e. Make sure that the Wi-Fi option box is set to ON: Touch and slide the block right to enable the **Wi-Fi** connection.



When Wi-Fi is on, the tablet will look for and display a list of available Wi-Fi networks.



*If a network that you have connected to previously is found, the tablet will connect to it. If you don't see your network in the list, you can force the tablet to re-scan. To scan for networks, tap the **SCAN** icon that located on the top right corner of the screen.*

2. Select an available Wi-Fi network to connect to:

In the same Wi-Fi settings menu above, touch a network in the list. If the network is open, the tablet will prompt you to confirm connection to the network. Touch **Connect** to confirm. If the network is secured (as indicated by a Lock icon), the tablet will prompt you to enter a password or other credentials. Touch the Wireless password box to show the on-screen keyboard and then use it to enter the password. Touch **Connect** to confirm.

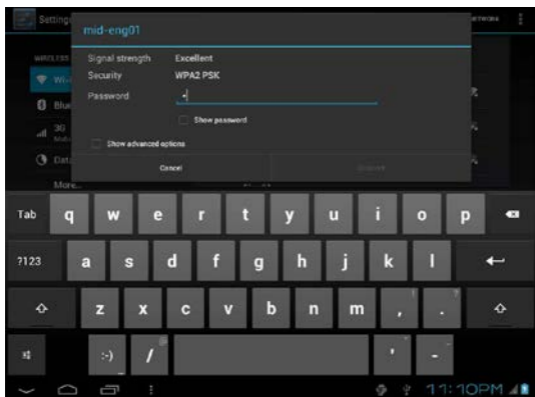

When you have successfully connected to a Wi-Fi network, the Notifications bar at the bottom of the screen will show a Wi-Fi signal indicator.





To learn about how to add a Wi-Fi network when it is not in range or when the router is set to obscure the network name (SSID); or to configure advanced Wi-Fi options, please refer to the manual.

Browsing the Web

The Browser application lets you visit webpages and find information on the web. Keep up with the news, your friends, or enjoy video from YouTube™, the world's most popular video-sharing community. To use Browser, the tablet must be connected to the Internet. Read the section "Connecting to the Internet" to learn how to connect to the Internet. To open Browser, touch the Browser icon on the Home screen or in the Launcher.



Name	Description
1 Address bar	Displays the address (URL) of the current page. Touch the bar to enter a new address or to search the web.
2 Goto bookmarks icon	Touch to view bookmarks, to view your most visited sites, or to view your browser history.
3 Search icon	Touch to search with Google browser.
4 Add bookmark icon	Touch to add bookmarks.
5 New Window (+)	Creates new browser window.

Some common Browser actions are described below.

To go to a webpage.

1. Touch the **Address bar** at the top of the Browser screen. The keyboard will open automatically. (If the Address bar is not visible, drag the page down to return to the top of the Browser screen.)

2. Use the keyboard to enter the address (URL) of the webpage (e.a.. www.aooale.com).

3. Touch **Enter** key to open the webpage.



To bookmark a webpage.

Bookmark your favourite webpages in order to visit them quickly without entering a URL.

1. Go to the webpage that you want to bookmark



2. Touch the **Add Bookmark** icon.



3. If desired, you can modify the name of the bookmark or its location (URL address). Otherwise, touch **OK** to finish adding the bookmark.

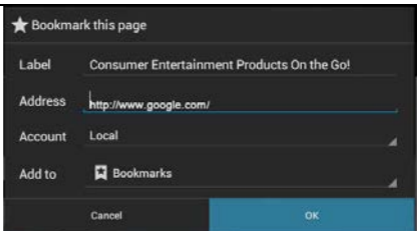

To go to a bookmarked webpage.

1. Touch the **Goto Bookmark** icon.



2. Touch a bookmark tile to open it.

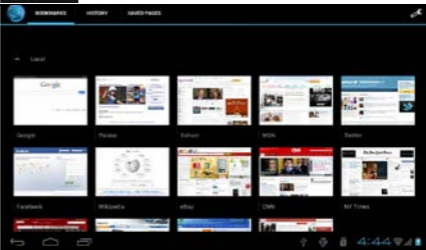

To delete a bookmarked webpage.

1. Touch the **Goto Bookmark** icon.



2. Touch and hold a bookmark tile to open the option menu.

 http://www.google.com.hk/

Open
Open in new tab
Edit bookmark
Add shortcut to home
Share link
Copy link URL
Delete bookmark
Set as homepage

3. Touch "Delete bookmark".



Delete

Delete bookmark "Google"?

Cancel

OK

4. Touch "OK" to confirm.

Browser menu



While viewing a webpage, touch the icon shown as right to open the Browser Menu, the icon is located on the top right corner of the screen, the options are:

- Refresh: Refresh the current webpage.
- Forward: Go to the next webpage.
- New tab: Open the webpage in a new window, under a new tab.
- New incognito tab: Open the webpage in a new window, under a new tab, and the pages you view in the new window will not appear in your browser history or search history. See the on-screen explanation of going incognito.
- Share page: Use Email to send the webpage URL.
- Find on page: Search for content on the current page.

- Request desktop site:
- Save for offline reading: Save this page onto the internal memory, then you can read it when the internet connection is disabled.
- Page info: View information about the current page, including the URL.
- Settings: Customize the Browser.

Optional Connections

Connecting to a Computer

Connect the tablet to a computer to transfer files.

1. Connect your tablet to the computer.

With the included USB cable:

Plug the small end of the cable into the USB 2.0 Hispeed connector of the tablet.

Plug the large end of the cable into an available USB 2.0 Hi-speed port on the computer.

When your tablet is connected, a USB icon will appear in the Notification bar.



Touch the Notification bar to open the notification panel.



The Tablet's "mass storage mode" is compatible with many operating systems including: Microsoft® Windows® XP, Vista, 7 or higher and Mac OS or Linux.

2. Mount the storage drive.

Touch **USB connected** to mount the tablet's built-in storage, then touch "Turn on USB storage" and "OK" when prompted to confirm. When mounted, you can copy files to/from your computer to it. Your tablet will be recognized by the computer as a Removable Storage drive. Drag and drop files between your tablet and the computer. To learn more about copying files, please refer to the documentation included with your computer or operating system.

Connecting Headphones

Connect a pair of headphones (or earphones) to the tablet to enjoy media in private. Lower the volume level of the tablet before connecting headphones, and then slowly raise the volume to a comfortable listening level.

- The headphones must have a 3.5 mm (1/8 in) plug.
- When headphones are connected, speaker output will be disabled automatically.



Hearing experts advise against the constant use of personal stereos played at high volume. Constant exposure to high volumes can lead to hearing loss. If you should experience ringing in the ears or hearing loss, discontinue use and seek medical advice.

Using the USB Full-Size Adapter

The USB full-size adapter can be used to connect and use USB devices with the tablet. The adapter converts the Micro USB port on the tablet into a USB On-the-Go (OTG) connector.

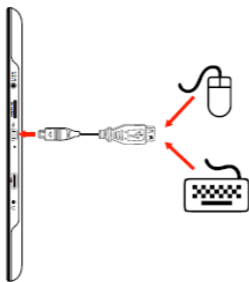

Connecting a Keyboard

For times when you want to type for an extended period of time, you may want to connect a full-size keyboard to the tablet.

Use the included USB full-size (Type A) adapter to connect a keyboard to the tablet.



You may also use this connection to add a mouse to the tablet.

The adapter supports one connection at a time.

To use a keyboard and mouse simultaneously, you will need to add an external USB hub.

Connecting a Storage Device

Use the included USB full-size (Type A) adapter to connect a storage device to the tablet (e.g. a USB flash memory drive).



This connection supports a maximum storage size of 32 GB. For additional storage capacity, a microSD card can be added to the tablet.

Setting the System Options

Open the system settings menu to adjust how the tablet looks and functions.



Many applications will have their own settings; refer to the documentation provided by the application developer to learn more.

To open the Settings menu:

1. From the Home screen, touch the **Launcher Tab**.

2. Touch **Settings** to open the Settings menu.

The settings are grouped by category. Touch a category to open and adjust its settings on the right side.



Please refer to the manual for a description of the items in the Settings menu.

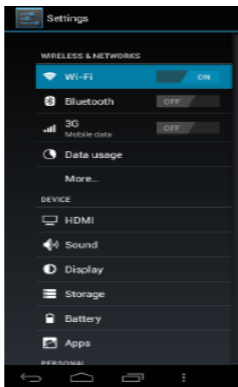

Specifications:

Processor	Amlogic AML8726-MXS Quad core Cortex A7 1 GHz
RAM	1 GB
Storage	16 GB flash built-in microSD card slot (max. 32GB supported)
Display	9.7" LCD (1024 x 600), capacitive touchscreen
Networking	Wi-Fi IEEE802.11 b/g/n
Video Output	Mini HDMI, type C (1080p and 720p supported)
Audio Output	3.5 mm headphone
PC Interface	USB 2.0 Hi-speed
Additional Features	Front/Back-facing camera Built-in microphone Stereo speaker
Operating System	Android™ 4.1
Power	Rechargeable Li-poly battery Power Adapter (DC 5V)
Playback Time (hours) *	Up to 7.5 hours music, 3 hours video, 3 hours web browsing

* Music was tested with a 128 kbps MP3 file; video was tested with a 1920 x 1080 MPEG-4/AVC file; browsing was tested with the screen brightness set to default. Actual playback results may vary.

Set:

Tablet PC	1
Power adapter	1
USB cable	1
USB host/keyboard adapter	1
Professional stereo earphones	1
Instruction manual with warranty card	1
Package	1

ENVIRONMENT FRIENDLY DISPOSAL



You can help protect the environment!

Please remember to respect the local regulations: hand in the non-working electrical equipment to an appropriate waste disposal center.

The manufacturer reserves the right to change the specification and design of goods.

Планшетный ПК ST-TPC9701

GB

ПЛАНЕШТНЫЙ ПК

Уважаемый покупатель!

Поздравляем Вас с приобретением изделия торговой марки "Saturn". Уверены, что наши изделия будут верными и надежными помощниками в Вашем домашнем хозяйстве.

Не подвергайте устройство резким перепадам температур. Резкая смена температуры (например, внесение устройства с мороза в теплое помещение) может вызвать конденсацию влаги внутри устройства и нарушить его работоспособность при включении. Устройство должно отстояться в теплом помещении не менее 1,5 часов. Ввод устройства в эксплуатацию после транспортировки производить не ранее, чем через 1,5 часа после внесения его в помещение.

Содержание:

БЛАГОДАРНОСТЬ

Комплектация

Отличительные возможности планшетного ПК

ЗНАКОМСТВО С ПЛАНШЕТНЫМ ПК

Сенсорный экран

Защитная плёнка

Использование сенсорного экрана

Датчик положения в пространстве

Зарядка планшетного ПК

Установка карты памяти

Сброс установок планшетного ПК
ПЕРВОЕ ИСПОЛЬЗОВАНИЕ
Включение / Выключение
Включение / Выключение экрана (Переход в энергосберегающий режим питания)
Разблокировка экрана
Рабочий стол
Краткая информация о приложениях
Предустановленные приложения
Установка приложений
Виджеты
Системные уведомления
ПОДКЛЮЧЕНИЕ К ИНТЕРНЕТУ
Требования
Подключение к сети Wi-Fi
ПРОСМОТР ВЕБ-СТРАНИЦ
ТИПЫ ПОДКЛЮЧЕНИЯ
Подключение к ПК
Подключение наушников
Использование USB переходника
Подключение к клавиатуре
Подключение внешнего накопителя
СИСТЕМНЫЕ НАСТРОЙКИ
ТЕХНИЧЕСКИЕ ХАРАКТЕРИСТИКИ

БЛАГОДАРИМ ВАС

Поздравляем Вас с приобретением планшетного ПК. Данная инструкция по эксплуатации поможет вам быстро приступить к работе с планшетом, прочитайте её внимательно и сохраните для дальнейшего использования.

Для просмотра PDF документов, скачайте и установите бесплатную программу Adobe Acrobat Reader с веб-сайта Adobe по адресу www.adobe.com.

Комплектность:

Убедитесь, что указанные ниже аксессуары находятся в наличии. По вопросам соответствия комплектности обращайтесь по месту приобретения продукта.

- Планшетный ПК
- Блок питания
- USB кабель
- USB хост / адаптер для подключения клавиатуры
- Профессиональные стерео наушники

МЕРЫ ПРЕДОСТОРОЖНОСТИ

1. Пожалуйста, не держите устройство вблизи источников сильных электромагнитных полей.
2. Не разбирайте устройство. При возникновении проблем обратитесь к поставщику или в сервисный центр.
3. Не допускайте воздействия влажной среды. Не допускайте попадания каплей или брызг воды. Не ставьте на устройство емкости с жидкостями. Держите устройство подальше от воды и других жидкостей. Если на устройство попала вода,

- аккуратно вытрите её. Не чистите планшетный компьютер водой или химическими веществами. Для очистки протрите мягкой сухой тканью.
4. Не кладите на устройство тяжелые предметы.
 5. Не прилагайте чрезмерных усилий для нажатия на клавиши или экран.
 6. При эксплуатации, хранении и транспортировке планшетного компьютера будьте осторожны. Не допускайте сильных сотрясений и ударов, избегайте случайных механических воздействий, например, падений. Не допускайте сжатий и иных механических нагрузок.
 7. При установке карты памяти и сим-карты, следите за маркировкой. Не прилагайте чрезмерных усилий, чтобы не повредить разъем.
 8. Избегайте слишком высоких или низких температур. Не оставляйте планшетный компьютер под прямыми солнечными лучами.
 9. Во избежание перегрева, не держите устройство подключенным к компьютеру слишком долго.
 10. Для защиты органов слуха не прослушивайте звук через наушники слишком громко.
 11. При форматировании внутренней памяти устройства, загрузке файлов или обновлении программного обеспечения не отключайте устройство во избежание повреждений файлов.
 12. Производитель может вносить изменения, влияющие на производительность и функциональность устройства без дополнительного уведомления.
 13. В случае использования планшетного компьютера в режиме портативного устройства для хранения информации, пожалуйста, убедитесь в правильности использования. Неправильное использование может привести к потере данных.
 14. При использовании устройства с компьютером, на котором есть вирусы, возможно повреждение файлов или программного обеспечения. Проводите регулярную проверку компьютера на вирусы.
 15. Производитель не несет ответственность при утрате пользовательских данных в результате повреждения устройства и в иных случаях.
 16. При использовании руководствуйтесь данной инструкцией, а также регулярно делайте резервные копии важных данных.
 17. Не используйте планшетный компьютер там, где запрещено использование электронных устройств, например, в самолетах во время взлета и посадки, а также на автозаправочных станциях.
 18. Соблюдайте законодательство об авторских и смежных правах.
 19. Не используйте устройство во время вождения или на ходу во избежание дорожно-транспортных происшествий.
 20. Срок службы – 2 года.

Предупреждение

Компания не несет ответственности за потерю данных, вызванную сбоем программного обеспечения, электроники, техническим обслуживанием, заменой батареи и другими

случаями. Компания не несет ответственности за работу программного обеспечения третьих лиц. Аппаратная и программная часть устройства постоянно совершенствуется, поэтому некоторые функции могут быть еще не описаны или изменены без предварительного уведомления.

Примечание:

При обнаружении в данном руководстве неточностей, просим отнестись с пониманием и уведомить о б э том п о е -mail или телефонам, указанным на нашем сайте.

Отличительные возможности планшетного ПК:

При помощи Вашего планшетного ПК Вы можете:

- Просматривать веб-страницы.
- Посещать Ваши любимые сайты,
- Проверять электронную почту
- Поддерживать связь с друзьями и семьей.
- Смотреть видео YouTube™
- Просматривать самые популярные сервисы для обмена видео.
- Читать любимые книги
- Скачать и прочитать тысячи книг используя предустановленное приложение для чтения электронных книг*
- Открыть для себя тысячи приложений для Android™
- Скачать и установить игры, приложения и многое другое, используя предустановленный интернет магазин.
- При помощи HDMI™ кабеля Вы можете подключить планшетный ПК к телевизору**.
- Наслаждайтесь видео, фотографиями и многое другое, не выходя из вашей гостиной.
- Подключаться к Интернету по беспроводной сети
- Высокоскоростная Wi-Fi 802.11 B / G / N сеть
- Наслаждайтесь вашей библиотекой мультимедиа в любом месте
- При помощи портативной док-станции воспроизводить популярную музыку, видео и фото различных форматов.
- Благодаря слоту для чтения карт памяти Micro SD существенно расширить возможности хранения информации Вашего планшетного ПК.
- Увеличение объема памяти (до 32 Гб поддерживается)
- Встроенная камера.
- Удобная фронтальная и задняя панели камеры
- Автоматическое определение положения в пространстве.
- Автоматическая настройка дисплея позволяет читать любым, удобным для Вас способом.

* Для чтения Э-книг в формате ePub требуется предустановленное приложение для чтения.

**Требуется дополнительный кабель HDMI (Тип А-Тип С). Для воспроизведения HD видео (1080p) требуется видео файл, закодированный в разрешении 1080p. Качество потокового видео будет зависеть от источника, а также качества и состояния подключения к сети.

ЗНАКОМСТВО С ПЛАНШЕТНЫМ ПК

Название		Описание
1	Фронтальная камера	Фронтальная камера
2	Разъем для наушников	Аудио выход для наушников.
3	Разъем подключения питания	Зарядка и питание планшетного ПК при помощи входящего в комплект сетевого адаптера.
4	Кнопка Вкл./Выкл.	Включение / выключение / блокировка устройства.
5	USB хост	Подключение внешнего накопителя к планшетному ПК
6	HDMI разъем	Подключение к телевизору или другому дисплею.
7	Слот для карт памяти SD	Подключение внешних карт памяти Micro SD.
8	Громкость +/-	Нажмите, чтобы увеличить\уменьшить уровень громкости.
9	Камера	Тыловая камера

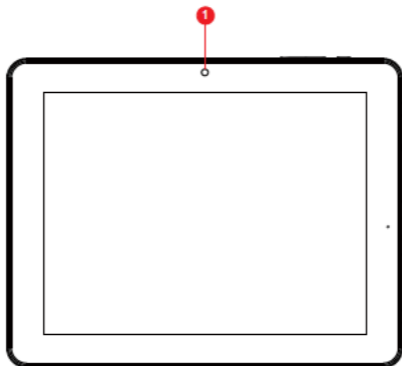

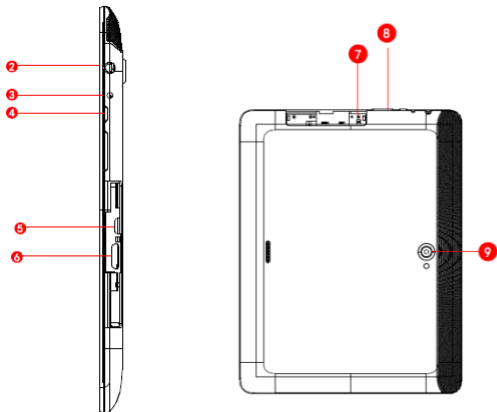

Сенсорный экран.

Планшетный ПК оборудован простым в использовании сенсорным экраном. Для активации функций планшетного ПК просто коснитесь его пальцами. Множественное нажатие используется для выполнения жестов (например, сжатие / растяжение (масштабирование) изображений двумя пальцами).



Во избежание возможных повреждений экрана, запрещается прилагать чрезмерную силу при нажатии на него. Также запрещается использование для этого других предметов, кроме пальцев. Для оптимального использования сенсорного экрана, следите за чистотой рук.

Защитная плёнка

Экран покрыт тонкой плёнкой для защиты при транспортировке. Перед использованием снимите её. Для этого просто подденьте её за край и отклейте от поверхности экрана.

Использование сенсорного экрана:

Основные методы управления. Для управления функциями планшетного ПК используйте сенсорный экран в комбинации с кнопками, которые расположены на кромке корпуса планшета. Для управления при помощи сенсорного экрана воспользуйтесь пальцами для

манипуляций с значками, пунктами меню, экранной клавиатурой и другим объектами на экране.

НАЖАТИЕ:	Чтобы активировать тот или иной элемент управления, просто коснитесь его. Например, чтобы ввести имя, пароль или поисковый запрос, просто коснитесь соответствующего поля, экранная клавиатура появится автоматически.
НАЖАТИЕ И УДЕРЖИВАНИЕ:	Прикоснитесь к элементу на экране и не отпускайте палец до начала действия. Например, чтобы установить обои на главном экране, следует нажать и удерживать пустую область на главном экране до появления меню.
ПЕРЕТАСКИВАНИЕ:	Нажмите и кратковременно удерживайте элемент, затем, не отпуская пальца, проведите по экрану до требуемого положения. Перетаскивание элементов на главном экране служит для изменения их положения.
ПРОЛИСТЫВАНИЕ ИЛИ ПРОКРУЧИВАНИЕ:	Чтобы пролистать или прокрутить, следует быстро провести пальцем по поверхности экрана, не останавливаясь после первого прикосновения (иначе вы просто перетащите элемент). Например, можно пролистать экран вверх или вниз для просмотра списка.
ДВОЙНОЕ НАЖАТИЕ:	Быстро нажмите на экран дважды для масштабирования веб-страницы или другого приложения (для этого приложение должно поддерживать функцию двойного нажатия для масштабирования). При использовании браузера, двойное нажатие на веб-страницу подгоняет размеры этой страницы под ширину экрана.

Датчик положения в пространстве

Планшетный ПК оборудован датчиком, который автоматически изменяет ориентацию большинства экранов при вращении. Датчик работает более корректно, когда планшет поворачивается в положении перпендикулярно к земле (то есть, когда планшет держится вертикально, а не плашмя на спине).



Также Вы можете включить / выключить датчик положения в пространстве в меню настроек экрана.

Зарядка аккумулятора.

Планшетный ПК поставляется со встроенным литиево-полимерным аккумулятором. Для увеличения ресурса аккумулятора рекомендуется первые несколько раз полностью заряжать и разряжать аккумуляторную батарею. Подробная информация о работе батареи доступна в меню «Настройки» — «Батарея».

Примечание: в процессе зарядки индикатор заряда батареи горит красным, после того как батарея будет полностью заряжена загорается зелёным.

Для того чтобы зарядить батарею:

1. Вставьте штепсель блока питания в электрическую розетку (АС 100-240 В).
2. Шнур блока питания подключите к разъёму питания на планшетном ПК.
3. Отключите блок питания, как только индикатор заряда загорится зелёным.



Встроенный аккумулятор в случае ненадлежащего использования может послужить причиной возгорания или получения химических ожогов. Запрещается разбирать, бросать в огонь или подвергать устройство тепловому воздействию. Запрещается оставлять устройство под прямыми солнечными лучами, или в машине с закрытыми окнами. Запрещается подключать устройство к источникам питания с параметрами, которые отличаются от указанных на самом устройстве, поскольку это может привести к возможному возгоранию или же удару электрическим током.

Установка карты памяти.

Планшетный ПК оснащён слотом для карт памяти типа microSD. Вставьте карту памяти microSD в слот чтобы:

- Расширить объём памяти Вашего планетного ПК
- Воспроизвести медиа-файлы, хранящиеся на карте памяти (например, музыкальные, видео или фото)

Чтобы вставить карту памяти:

1. Поднесите карту памяти к слоту. Металлические контакты карты памяти должны быть направлены вниз от экрана планшета.
2. Вставьте карту в слот и слегка нажмите для полной фиксации.



Запрещается вставлять в слот для карт памяти другие объекты, кроме карт типа microSD. Совместимая карта памяти должна легко входить в слот, в случае если Вы чувствуете сопротивление, удостоверьтесь в том, что карта правильно входит в слот. Запрещается прилагать силу для установки карты памяти. Не прикасайтесь к металлическим контактам карты памяти.

Чтобы извлечь карту памяти:

1. Извлеките карту памяти:
 - а. Находясь на рабочем столе, нажмите **значок «Пуск»** (в правом верхнем углу экрана), после чего выберите «Настройки» для отображения меню настроек.
 - б. Во вкладке «Устройство» нажмите вкладку «Карта памяти» для отображения меню настроек.
 - в. Нажмите «Извлечь карту SD» чтобы подготовить карту памяти к безопасному извлечению.



2. Слегка вдавите карту в слот до характерного щелчка, после чего отпустите и карта сама выйдет из слота наружу.
3. Возьмите карту за край для извлечения.



Чтобы избежать возможного повреждения и утери данных, запрещается извлекать карту в процессе обмена данными между картой памяти и планшетом. Например,

запрещается извлекать карту в процессе воспроизведения музыкальных файлов, которые хранятся на ней.

Перезагрузка планшета.

В случае если планшет завис, или не отвечает на команды, а также в случае других неполадок перезагрузите его.

1. Если планшет подключён к ПК – отключите его.
2. Чтобы перезагрузить планшет воспользуйтесь к примеру, канцелярской скрепкой, нажмите кнопку «Перезагрузка», которая расположена с правого бока планшета.

ПЕРВОЕ ИСПОЛЬЗОВАНИЕ

Включение / Выключение

Для включения планшетного компьютера нажмите и удерживайте около 3 секунд кнопку питания. Начнется загрузка операционной системы Android. Через некоторое время устройство будет готово к работе.

Для выключения устройства удерживайте клавишу питания около 3 секунд, после чего подтвердите свой выбор в появившемся меню.

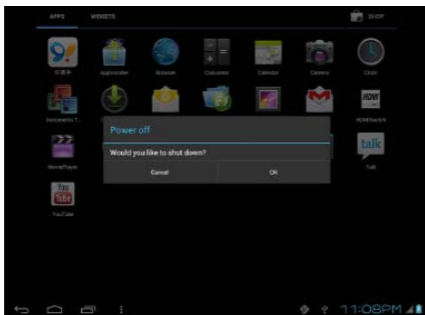

Включение / Выключение экрана (Переход в энергосберегающий режим питания)

Для переключения в энергосберегающий режим нажмите кнопку питания. Экран будет отключен. Для выхода из энергосберегающего режима нажмите на кнопку питания еще раз. В энергосберегающем режиме планшетный компьютер все равно продолжает работать, например, продолжает воспроизводить музыку.



Также для сохранения заряда батареи экран может быть настроен на автоматическое отключение (когда планшет не используется некоторое время, от 15 сек до 30 мин). Опция «Спящий режим» находится в меню настроек экрана.

Разблокировка экрана

Чтобы включить экран планшета, когда он выключен (планшет находится в энергосберегающем режиме, или в спящем режиме), нажмите на кнопку питания, а для разблокировки устройства сдвиньте значок с замком вправо.

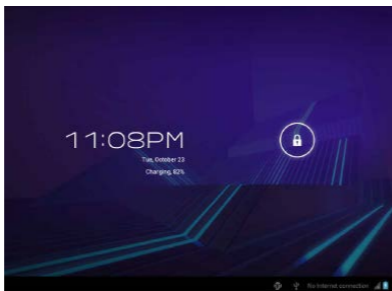

Для защиты персональной информации и доступа к планшетному ПК вы можете установить дополнительную защиту при блокировке экрана.



1. В левом нижнем углу выберите значок возврата, далее — «Настройки»
2. Прокрутите вниз и выберите «Безопасность».
3. Выберите «Блокировка экрана».
4. Выберите тип блокировки, который вы хотите использовать.

После установки типа блокировки, в зависимости от настроек, каждый раз планшетный компьютер будет просить вас ввести графический ключ, PIN-код или пароль.



Внимание!

При выборе типа блокировки, подразумевающего ввод графического ключа, PIN-кода и паролей не забывайте их! Восстановление утерянного PIN-кода или графического ключа осуществляется через сервис Google. Настоятельно рекомендуем сначала предварительно настроить учетную запись Google. В противном случае, восстановление утерянного пароля невозможно! Потребуется перепрошивка устройства с потерей всех данных.

Рабочий стол.

После запуска системы в нижней части экрана можно увидеть три значка навигации, доступных во всех приложениях. С их помощью можно вернуться к главному или предыдущему экрану, либо перейти к настройкам:

-  Назад
-  / Возврат к предыдущему экрану.
-  Менеджер открытых приложений - вызов списка приложений, с которыми вы работали. Для того чтобы открыть приложение, коснитесь его миниатюры. Для того чтобы убрать приложения из списка, сдвиньте его влево или вправо. Через некоторое время значки навигации могут принять вид точек или вовсе исчезнуть, это зависит от открытого приложения. Чтобы значки вновь отобразились полностью, коснитесь нижней части экрана. В правом верхнем углу находится значок «Приложения» . Коснитесь его, чтобы получить доступ ко всем приложениям и виджетам. В средней части главного экрана отображаются приложения, виджеты, значки и папки.
- Чтобы открыть приложение, папку или виджет, выберите соответствующий значок.
- Для просмотра дополнительных областей главного экрана, быстро проведите пальцем слева направо или справа налево.

- В нижней части экрана отображается статусная строка, которая выглядит примерно так:



Название	Описание
1	Google поиск Веб-поиск при помощи Google
2	Назад Назад к предыдущему экрану
3	Возврат Возврат к предыдущему экрану
4	Недавние приложения Вызов на экран списка значков приложений которые были использованы не давно. Нажмите на значок приложения, чтобы его запустить.
5	Значок Пуск Нажмите значок пуск для отображения списка приложений и виджетов установленных на планшете.
6	Виджеты Виджеты – это небольшие приложения, которые вы можете использовать непосредственно с рабочего стола. Для более детальной информации см. ниже.
7	Значок Коснитесь значка для того чтобы запустить приложение или открыть папку.

8	Область уведомлений	Показывает значки уведомлений, такие как время, уровень заряда, уровень сигнала беспроводной сети. Для того чтобы открыть область уведомлений полностью – нажмите на неё, для отображения более детальной информации нажмите на область ещё раз.
---	---------------------	--

Приложения.

Для запуска приложения нажмите его значок на рабочем столе или в меню «Пуск».

Вид экрана «Пуск»:

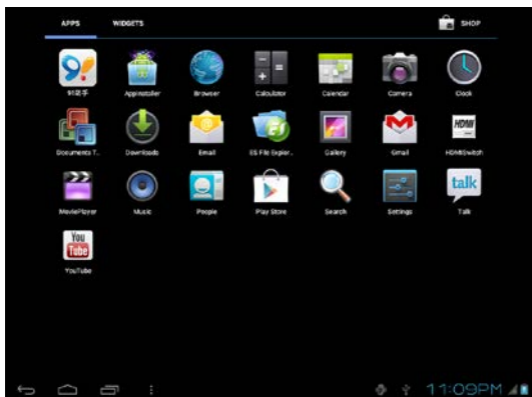

Предустановленные приложения

Некоторые приложения уже были установлены на планшетный ПК для удобства использования.

В пакет предустановленных приложений входят:



Browser) Просмотр веб страниц.



Calendar

(Календарь) Отображает календарь, события и назначенные встречи для удобства управления Вашим расписанием.



Calculator

(калькулятор) Выполнение простых математических действий.



Camera

(Камера) Съёмка при помощи фронтальной/тыловой камеры.



Clock

(Часы) Показ текущего времени, настройка и установка будильника.



Email

(Почта) Проверка почты.



File Manager

(Проводник) Просмотр и управление файлами, которые хранятся на планшетном ПК.



Gallery

(Галерея) Просмотр фото и видео, а также редактирование фото.



(Музыка) Воспроизведение музыки.



(Настройки) Доступ к меню настроек.

Установка приложений.

Также Вы можете загружать и устанавливать дополнительные приложения с маркета мобильных приложений, веб-браузера или из других источников. Для установки приложений из других источников включите возможность их установки из непроверенных источников в меню настроек приложений.

Виджеты.

Виджеты представляют собой автономные приложения, которые можно установить на рабочий стол для доступа к избранным функциям.

Добавление виджетов на рабочий стол.

1. Выберите рабочий стол, на который Вы хотите поместить виджет.
2. Нажмите значок «Пуск».
3. Выберите «Виджеты» затем, чтобы добавить виджет на рабочий стол, нажмите и удерживайте его значок.

Удаление виджетов с рабочего стола.

Нажмите и удерживайте значок виджета до появления в верхней части экрана значка удаления, затем просто перетащите к нему виджет.

Системные уведомления.

Значки, которые появляются в области уведомлений, в правом нижнем углу рабочего стола, уведомляют о получении новых сообщений или о других новых событиях. Для того чтобы просмотреть или ответить на уведомления откройте панель уведомлений, для этого просто нажмите на неё один раз.



Чтобы ответить на уведомления:

Нажмите на уведомление в появившемся списке, панель уведомлений закроется и запустится приложение, которое связано с данным сообщением или событием.

Чтобы закрыть панель уведомлений:

- Коснитесь любой области экрана, кроме панели уведомлений,

или

- Нажмите значок «Назад»

Подключение к Интернету.

Данный планшетный ПК использует следующие беспроводные сети для выхода в Интернет:

- 3G
- Wi-Fi

Технология Wi-Fi обеспечивает доступ в интернет на расстоянии до 100 м., также следует отметить, что эти показатели зависят и от условий окружающей среды и Wi-Fi рутера.

Требования.

Для подключения к Интернету понадобится:

- Активированный 3G ключ местного провайдера мобильного интернета

или

- Беспроводной рутер с широкополосным подключением к интернету

Примечание: Wi-Fi рутер должен поддерживать стандарт передачи данных 802.11b/g/n., если же рутер поддерживает стандарт 802.11n, убедитесь в том, что он также был настроен для передачи данных по стандарту 802.11b/g/n.



Рекомендованная минимальная скорость соединения составляет 64 Kbps. Более высокая скорость позволит более полноценно использовать доступ в Интернет.

Также Вам понадобится идентификатор беспроводной сети (SSID), пароль доступа, регистрационные данные в зависимости от степени защищённости сети. Эти настройки обычно находятся на странице управления беспроводного рутера. Для получения более детальной информации см. справочную документацию рутера или обратитесь к системному администратору.



Также возможно подключение к открытым точкам доступа Wi-Fi. Они сконфигурированы таким образом, чтобы подключение к ним происходило автоматически, без внесения настроек сети.

Подключение к сети Wi-Fi.

Для того, подключить планшетный компьютер к сети Интернет по Wi-Fi, необходимо выполнить следующие действия:

1. Войти в «Настройки», выбрать пункт «Беспроводные сети», убедиться, что индикатор Wi-Fi находится в положении «ВКЛ».



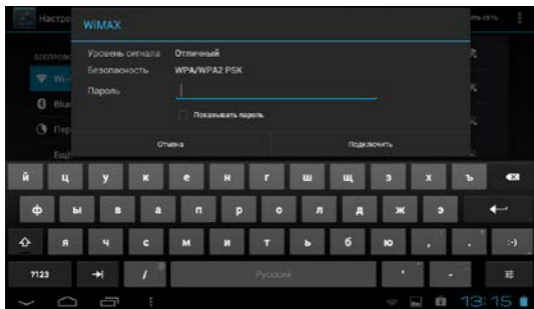

2. Справа будет отображен список доступных сетей Wi-Fi.

Чтобы подключиться к одной из открытых или защищенных паролем сетей Wi-Fi, следует коснуться названия сети, при необходимости ввести пароль.

Подключение к интернету понадобится для работы с сайтами и электронной почтой, для установки новых приложений и т.д.

Просмотр веб-страниц.

Работа с сайтами осуществляется с помощью встроенного браузера. В браузере доступно большинство функций, привычных в стандартных браузерах на персональных компьютерах. Для того чтобы увеличить какой-либо элемент, коснитесь экрана в этом месте двумя пальцами и разведите их в разные стороны. Уменьшение масштаба производится аналогично, но пальцы сдвигаются.

Browsing the Web



Название	Описание
1 Адресная строка	Отображает веб-адрес (URL) текущей страницы. Нажмите на строку, чтобы ввести новый адрес или начать поиск в интернете.
2 Переход к закладке	Нажмите для просмотра закладок, часто посещаемы сайтов, или для просмотра истории браузера.
3 Поиск	Нажмите для поиска при помощи Google браузера.
4 Добавить закладку	Нажмите, чтобы добавить закладку.
5 Новое окно (+)	Нажмите, чтобы открыть новое окно веб-браузера.

Некоторые общие действия в веб-браузере описаны ниже.

Переход к веб-странице

1. Нажмите адресную строку в верхней части браузера (клавиатура открывається автоматически).

Примечание:

Если адресная строка не видна, прокрутите страницу вниз, чтобы вернуться к верхней части браузера.





2. При помощи клавиатуры введите адрес (URL) страницы (например, google.com)

3. Нажмите значок «Ввод», чтобы открыть веб-страницу.

Чтобы добавить веб-страницу в закладки:

Добавляйте избранные веб-страницы в закладки для доступа к ним без ввода веб-адреса.

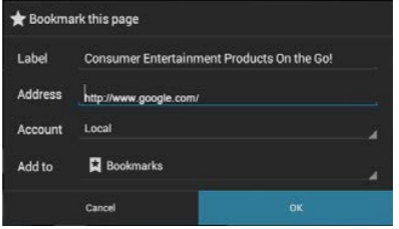
<p>1. Перейдите к странице, которую Вы хотите добавить в закладки.</p>	
<p>2. Нажмите значок «Добавить закладку»</p>	
<p>3. При необходимости можете изменить имя закладки или её расположение (адрес URL), в противном случае просто нажмите OK для завершения.</p>	

Переход к закладке.

<p>1. Нажмите значок «Переход к закладке»</p>	
---	---

2. Нажмите закладку чтобы её открыть.



Чтобы удалить закладку:

1. Нажмите значок «Переход к закладке»



2. Нажмите и удерживайте закладку чтобы открыть меню опций.

 <http://www.google.com.hk/>

- Open
- Open in new tab
- Edit bookmark
- Add shortcut to home
- Shar link
- Copy link URL
- Delete bookmark
- Set as homepage

3. Нажмите «Удалить закладку»



Delete

Delete bookmark "Google"?

Cancel

OK

4. Нажмите «OK» для подтверждения.

Меню веб-браузера.



Во время просмотра веб-страницы нажмите на значок в верхнем правом углу экрана для вызова меню браузера. Меню содержит следующие опции:

- Обновить: обновить текущую веб-страницу.
- Вперёд: переход к следующей веб-странице.
- Новая вкладка: открывает страницу в новой вкладке.
- Новая вкладка в анонимном режиме: открывает новую вкладку без сохранения истории в браузере.
- Отправить страницу: использовать электронную почту для отправки URL адреса веб-страницы.
- Полная версия веб-страницы: позволяет просматривать полномасштабные версии веб-страниц.
- Сохранить для автономного просмотра: сохраняет текущую страницу на внутреннем накопителе, для просмотра без подключения к Интернету.
- Данные страницы: просмотр данных текущей страницы, включая её URL адрес.
- Настройки: настройки браузера.

ТИПЫ ПОДКЛЮЧЕНИЯ

ПОДСОЕДИНЕНИЕ К ПК И ПЕРЕДАЧА ФАЙЛОВ

1. Чтобы подключить планшетный компьютер к персональному компьютеру, соедините их кабелем USB.
2. На планшетном компьютере выберите «Включить USB-накопитель».
3. На персональном компьютере планшет определится как съемный диск или как два съемных диска, если в планшетный компьютер установлена карта памяти microSD.

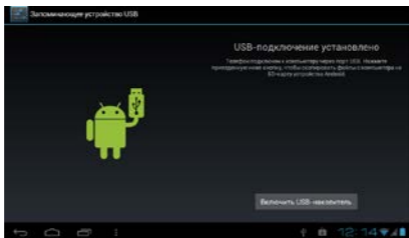



4:52



4. Далее можно работать с планшетным компьютером как с обычным флэш-накопителем: копировать, перемещать и удалять файлы. Перед тем, как отсоединить кабель, рекомендуется выполнить на персональном компьютере безопасное извлечение устройства.



Режим подключения «USB-накопитель» планшетного ПК совместим с многими операционными системами: *Microsoft® Windows® XP, Vista, 7 или выше, Mac OS или Linux.*

Подключение наушников.

Подключите наушники к планшетному ПК для того чтобы насладится медиа развлечениями не беспокоя окружающих.

Внимание: снизьте громкость планшета перед подключением, затем постепенно поднимайте громкость для комфортного прослушивания.

- разъем подключения наушников 3,5 мм (аудиоджек)
- при подключении наушников вывод звука на динамики автоматически отключается.



Эксперты персонального аудио рекомендуют удержаться от прослушивания на максимальной громкости, т.к. это приводит к потере слуха. В случае появления звона в ушах или кратковременного ухудшения слуха, немедленно прекратите использование наушников и обратитесь за медицинской помощью.

Использование USB переходника.

USB переходник может быть использован для подключения USB устройств, к планшетному ПК. При помощи адаптера становится возможным использовать микро USB порт планшетного ПК в качестве USB OTG порта.

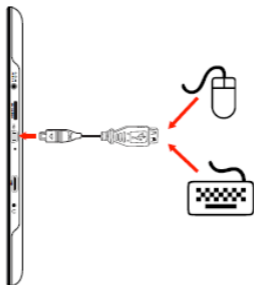

Подключение клавиатуры.

Для набора текста в течение продолжительного времени, вы также можете подключить полную клавиатуру к планшетному ПК. Для этого воспользуйтесь идущим в комплекте USB переходником (Тип A).



Подобным образом вы можете подключить к планшету и мышь. Поскольку переходник поддерживает только одно подключение, для подключения клавиатуры и мыши одновременно необходим внешний *USB хаб*.

Подключение внешнего накопителя.

Для подключения внешнего накопителя воспользуйтесь идущим в комплекте USB переходником.



Такой тип подключения поддерживает внешние накопители с максимальным объемом до 32 Гб. Для расширения объема внутренней памяти установите карту памяти *microSD*.

СИСТЕМНЫЕ НАСТРОЙКИ

Для настройки внешнего вида графической оболочки и параметров использования откройте меню системных настроек.



Многие из приложений имеют собственные настройки, для более детальной информации см. приложение для разработчика.

Чтобы открыть меню настроек:

1. Находясь на рабочем столе, нажмите значок «Пуск».
2. Нажмите значок «Настройки» для вызова меню системных настроек.

Все настройки сгруппированы в категории. Нажмите на значок категории и внесите персональные настройки.



Для более детальной информации см. описания опций в меню настроек

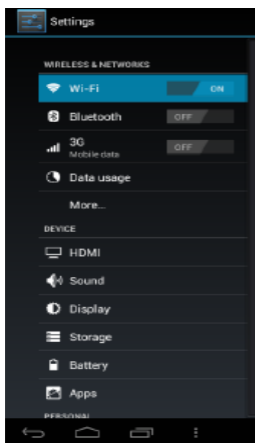

Технические характеристики:

Процессор	Amlogic AML8726-MXS Quad core Cortex A7 1 ГГц
ОЗУ	1 Гб
Встроенная память	16 Гб встроенная флеш-память, слот для карт microSD (макс. 32 Гб)

Экран	9.7" LCD (1024 x 600), емкостный сенсорный
Беспроводные возможности	Wi-Fi IEEE802.11 b/g/n
Видео выход	Мини HDMI, тип C (1080p и 720p)
Аудио выход	3.5 мм выход на наушники
Интерфейс ПК	USB 2.0 высокоскоростной
Дополнительные возможности	Фронтальная/Тыловая камера, встроенный микрофон, Стерео динамик
Операционная система	Android™ 4.1.1
Питание	Аккумуляторная литиево-полимерная батарея, Блок питания (DC 5 В)
Время работы от батареи (часы) *	До 7,5 ч. музыки, 3 ч. видео, 3 ч. просмотра веб-страниц

*Тестирование проводилось со следующими параметрами: аудио 128 Кбс MP3, видео 1920 x 1080 MPEG-4/AVC, просмотр веб-страниц с яркостью экрана по умолчанию. Фактические результаты могут отличаться от заявленных.

Комплектация:

Планшетный ПК	1
Блок питания	1
USB кабель	1
USB хост/переходник OTG	1
Профессиональные стерео наушники	1
Инструкция с гарантийным талоном	1
Упаковка	1

БЕЗОПАСНОСТЬ ОКРУЖАЮЩЕЙ СРЕДЫ. УТИЛИЗАЦИЯ



Вы можете помочь в охране окружающей среды!

Пожалуйста, соблюдайте местные правила: передавайте неработающее электрическое оборудование в соответствующий центр утилизации отходов.

Производитель оставляет за собой право вносить изменения в технические характеристики и дизайн изделий.

Шановний покупець!

Вітаємо Вас із придбанням виробу торгівельної марки "Saturn". Ми впевнені, що наші вироби будуть вірними й надійними помічниками у Вашому домашньому господарстві.

Не піддавайте пристрій різким перепадам температур. Різка зміна температури (наприклад, внесення пристрою з морозу в тепле приміщення) може викликати конденсацію вологи всередині пристрою та порушити його працездатність при вмиканні. Пристрій повинен відстоятися в теплому приміщенні не менше ніж 1,5 години.

Введення пристрою в експлуатацію після транспортування проводити не раніше, ніж через 1,5 години після внесення його в приміщення.

Уважно прочитайте цю інструкцію з експлуатації перед використанням пристрою та збережіть її на майбутнє.

Зміст:**ПОДЯКА**

Комплектація

Відмінні можливості планшетного ПК

ЗНАЙОМСТВО З ПЛАНШЕТНИМ ПК

Сенсорний екран

Захисна плівка

Використання сенсорного екрану

Датчик положення в просторі

Зарядка планшетного ПК

Встановлення картки пам'яті

Скидання установок планшетного ПК

ПЕРШЕ ВИКОРИСТАННЯ

Увімкнення / Вимкнення

Увімкнення / Вимкнення екрану (Перехід в енергозберігаючий режим живлення) 3

Розблокування екрану

Робочий стіл

Коротка інформація про додатки

Встановлені програми

Встановлення програм

Віджети

Системні повідомлення

ПІДКЛЮЧЕННЯ ДО ІНТЕРНЕТУ

Вимоги

Підключення до мережі Wi-Fi

Перегляду веб-сторінок

ТИПИ ПІДКЛЮЧЕННЯ

Підключення до ПК

Підключення навушників

Використання USB перехідника

Підключення клавіатури
Підключення зовнішнього накопичувача
СИСТЕМНІ НАЛАШТУВАННЯ
ТЕХНІЧНІ ХАРАКТЕРИСТИКИ

Комплектність:

Переконайтеся, що зазначені нижче аксесуари знаходяться в наявності. З питань відповідності комплектності звертайтеся за місцем придбання продукту.

- Планшетний ПК
- Блок живлення
- USB кабель
- USB хост / адаптер для підключення клавіатури
- Професійні стерео навушники

ЗАПОБІЖНІ ЗАХОДИ

1. Будь ласка, не тримайте пристрій поблизу джерел сильних електромагнітних полів.
2. Не розбирайте пристрій. При виникненні проблем зверніться до постачальника чи в сервісний центр.
3. Не допускайте впливу вологого середовища. Не допускайте попадання крапель або бризок води. Не ставте на пристрій ємності з рідинами. Тримайте пристрій подалі від води та інших рідин. Якщо на пристрій потрапила вода, акуратно витріть її. Не чистіть планшетний комп'ютер водою або хімічними речовинами. Для очищення протріть м'якою сухою тканиною.
4. Не кладіть на пристрій важкі предмети.
5. Не натискайте на клавіші або екран занадто сильно.
6. При експлуатації, зберіганні і транспортуванні планшетного комп'ютера будьте обережні. Не допускайте сильних струсів і ударів, уникайте випадкових механічних впливів, наприклад, падінь. Не допускайте стиснень та інших механічних навантажень.
7. При встановленні карти пам'яті, стежте за маркуванням. Не натискайте, щоб не пошкодити роз'єм.
8. Уникайте занадто високих або низьких температур. Не залишайте планшетний комп'ютер під прямими сонячними променями.
9. Щоб уникнути перегріву, не тримайте пристрій підключеним до комп'ютера занадто довго.
10. Для захисту органів слуху не прослуховуйте через навушники занадто голосно.
11. При форматуванні внутрішньої пам'яті пристрою, завантаження файлів або програмного забезпечення не виймайте пристрій для уникнення пошкоджень файлів.
12. Виробник може вносити зміни, що впливають на продуктивність і функціональність пристрою без додаткового повідомлення.
13. У разі використання планшетного комп'ютера в режимі портативного пристрою для зберігання інформації, будь ласка, переконайтеся в правильності використання. Неправильне використання може призвести до втрати даних.
14. При використанні пристрою з комп'ютером, на якому є віруси, можливе пошкодження файлів або програмного забезпечення. Регулярно перевіряйте комп'ютер на віруси.

15. Виробник не несе відповідальність при втраті даних користувача в результаті пошкодження пристрою та в інших випадках.
16. При використанні керуйтеся даною інструкцією, а також регулярно робіть резервні копії важливих даних.
17. Не використовуйте планшетний комп'ютер там, де заборонено використання електронних пристроїв, наприклад, в літаках під час зльоту і посадки, а також на автозаправних станціях.
18. Дотримуйтесь законодавства про авторські та суміжні права.
19. Не використовуйте пристрій під час водіння або на ходу, щоб уникнути дорожньо-транспортних пригод.
20. Термін служби – 2 роки.

Попередження

Компанія не несе відповідальності за втрату даних, спричинену збоєм програмного забезпечення, електроніки, технічним обслуговуванням, заміною батареї та іншими випадками. Компанія не несе відповідальності за роботу програмного забезпечення третіх осіб. Апаратна і програмна частина пристрою постійно вдосконалюється, тому деякі функції можуть бути ще не описані або змінені без попереднього повідомлення.

Примітка:

При виявленні в цьому посібнику неточностей, просимо поставитися з розумінням і повідомити про це по e-mail або телефонами, які вказані на нашому сайті.

Характерні особливості планшетного ПК:

За допомогою Вашого планшетного ПК Ви можете:

- Переглядати веб-сторінки.
- Відвідувати Ваші улюблені сайти,
- Перевіряти електронну пошту
- Підтримувати зв'язок з друзями та родиною.
- Дивитися відео YouTube™
- Використовувати найпопулярніші сервіси для обміну відео.
- Читати улюблені книги
- Завантажити та прочитати тисячі книг використовуючи встановлений додаток для читання електронних книг *
- Відкрити для себе тисячі додатків для Android™
- Завантажити та встановити гри, програми та багато іншого, використовуючи попередньо встановлений маркет.
- За допомогою HDMI™ кабелю Ви можете підключити планшетний ПК до телевізора **.
- Насолоджуватися відео, фотографіями та багато чим іншим, не виходячи з вашої вітальні.
- Підключатися до Інтернету по бездротовій мережі.
- Високошвидкісна Wi-Fi 802.11 B / G / N мережа.
- Насолоджуватися вашою бібліотекою мультимедіа в будь-якому місці.
- За допомогою портативної док-станції відтворювати вашу улюблену музику, відео та фото різних форматів.

- Завдяки слоту для читання карт пам'яті Micro SD істотно розширити можливості зберігання інформації Вашого планшетного ПК.
- Збільшення обсягу пам'яті (до 32 Гб)
- Вбудована камера.
- Зручна фронтальна і тилова камери
- Автоматичне визначення положення в просторі.
- Автоматична налаштування екрана дозволяє читати будь-яким, зручним для Вас способом.

* Для читання Е-книг у форматі ePub повинен бути встановлений додаток для читання.

** Потрібен додатковий кабель HDMI (Тип А-Тип С). Для відтворення HD відео (1080p) відео файл має бути закодовано в роздільній здатності 1080p. Якість потокового відео залежатиме від джерела, а також якості і стану підключення до мережі.

ЗНАЙОМСТВО З ПЛАНШЕТНИМ ПК

Назва		Опис
1	Фронтальна камера	Фронтальна камера
2	Роз'єм для навушників	Аудіо вихід на навушники.
3	Гніздо живлення	Зарядка та живлення планшетного ПК за допомогою мережевого адаптера, який входить в комплект.
4	Кнопка Увімк. / Вимк.	Увімкнення / вимкнення / блокування пристрою.
5	USB хост	Підключення зовнішнього накопичувача до планшетного ПК
6	HDMI роз'єм	Підключення до телевізора або дисплея.
7	Слот для карт пам'яті мікро SD	Підключення зовнішніх карт пам'яті Micro SD.
8	Кнопка скидання	Якщо планшет зависає або працює некоректно, натисніть, щоб скинути користувацькі налаштування (за допомогою скріпки або іншого предмета невеликих розмірів плавно натисніть цю кнопку).
9	Гучність +/-	Натисніть, щоб збільшити/зменшити рівень гучності.
10	Тилова камера	Тилова камера

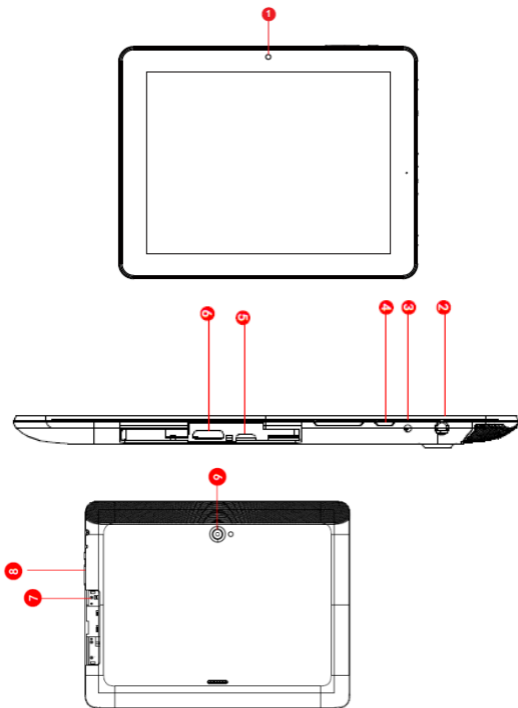

Сенсорний екран.

Планшетний ПК обладнано простим у використанні сенсорним екраном. Для активації функцій планшетного ПК просто торкніться його пальцями. Множинне натискання використовується для виконання жестів (наприклад, стиснення / розтягування (масштабування) зображень двома пальцями).



Щоб уникнути можливих пошкоджень екрану, забороняється докладати надмірну силу при натисканні на нього. Також забороняється використання для цього інших предметів, крім пальців. Для оптимального використання сенсорного екрану, стежте за чистотою рук.

Захисна плівка

Екран вкрито тонкою плівкою для захисту при транспортуванні. Перед використанням зніміть її. Для цього просто піддіньте її за край і відклейте від поверхні екрану.

Використання сенсорного екрану:

Основні методи управління.

Для управління функціями планшетного ПК використовуйте сенсорний екран у комбінації з кнопками, які розташовані на кромці корпусу планшета. Для управління за допомогою сенсорного екрану скористайтеся пальцями для маніпуляцій з значками, пунктами меню, екранною клавіатурою і іншої об'єктами на екрані.

НАТИСКАННЯ:	Щоб активувати той чи інший елемент керування, просто торкніться його. Наприклад, щоб ввести ім'я, пароль або пошуковий запит, просто торкніться відповідного поля, екранна клавіатура з'явиться автоматично.
НАТИСКАННЯ ТА УТРИМАННЯ:	Доторкніться до елемента на екрані і не відпускайте палець до початку дії. Наприклад, щоб встановити шпалери на головному екрані, слід натиснути і утримувати вільну область на головному екрані до появи меню.
ПЕРЕТЯГУВАННЯ:	Натисніть і короткочасно утримуйте елемент, потім, не відпускаючи пальця, проведіть по екрану до необхідного положення. Перетягування елементів на головному екрані служить для зміни їх положення.

<p>ГОРТАННЯ АБО ПРОКРУЧУВАННЯ СПИСКІВ:</p>	<p>Щоб перегорнути або прокрутити, слід швидко провести пальцем по поверхні екрану, не зупиняючись після першого дотику (інакше ви просто перетягнете елемент). Наприклад, можна перегорнути екран вгору або вниз для проглядання списку.</p>
<p>ПОДВІЙНЕ НАТИСКАННЯ:</p>	<p>Швидко натисніть на екран двічі для масштабування веб-сторінки або іншого додатка (для цього додаток повинен підтримувати функцію подвійного натискання для масштабування). При використанні браузера, подвійне натискання на веб-сторінку підганяє розміри цієї сторінки під ширину екрана.</p>

Датчик положення в просторі

Планшетний ПК обладнано датчиком, який автоматично змінює орієнтацію більшості екранів при обертанні. Датчик працює більш коректно, коли планшет повертається в положенні перпендикулярно до землі (тобто, коли планшет тримається вертикально, а не плазом на спині).



Також, в меню налаштувань екрану, Ви можете увімкнути / вимкнути датчик положення в просторі.

Заряджання акумулятора.

Планшетний ПК поставляється з вбудованим літій-полімерним акумулятором. Для збільшення ресурсу акумулятора рекомендується перші кілька разів повністю зарядити та розрядити акумуляторну батарею. Детальна інформація про роботу батареї доступна в меню «Налаштування» - «Батарея».

Примітка: у процесі зарядки індикатор заряду батареї горить червоним, після того як батарею буде повністю заряджено загоряється зеленим.

Для того щоб зарядити батарею:

1. Вставте штепсель блока живлення в електричну розетку (AC 100-240 В).
2. Шнур блока живлення підключіть до гнізда живлення на планшетному ПК.
3. Вимкніть блок живлення, як тільки індикатор заряду загориться зеленим.



Вбудований акумулятор у разі неналежного використання може послужити причиною загоряння або отримання хімічних опіків. Забороняється розбирати, кидати у вогонь чи піддавати пристрій тепловому впливу. Забороняється залишати пристрій під прямими сонячними променями, або в машині із закритими вікнами. Забороняється підключати пристрій до джерел живлення з параметрами, які відрізняються від зазначених на самому пристрої, оскільки це може призвести до можливого займання або до удару електричним струмом.

Встановлення картки пам'яті.

Планшетний ПК оснащено слотом для карт пам'яті типу microSD. Вставте карту пам'яті microSD у слот щоб:

- Розширити об'єм пам'яті Вашого планетного ПК
- Відтворити медіа-файли, що зберігаються на карті пам'яті (наприклад, музичні, відео або фото)

Щоб вставити картку пам'яті:

1. Піднесіть карту пам'яті до слоту. Металеві контакти карти пам'яті повинні бути спрямовані вниз від екрану планшета.
2. Вставте карту в слот і злегка натисніть для повної фіксації.



Забороняється вставляти в слот для карт пам'яті інші об'єкти, крім карт типу microSD. Сумісна картка пам'яті повинна легко входити в слот, у випадку якщо Ви відчуваєте опір, упевніться в тому, що карта правильно входить в слот. Забороняється додавати силу для установки карти пам'яті. Не торкайтеся металевих контактів карти пам'яті.

Щоб вийняти карту пам'яті:

1. Вилучіть картку пам'яті:

а. Перебуваючи на робочому столі, натисніть значок «Пуск» (у правому верхньому кутку екрану), після чого виберіть "Налаштування" для відображення меню налаштувань.

б. У вкладці «Пристрій» натисніть вкладку "Карта пам'яті» для відображення меню налаштувань.

в. Натисніть «Вилучити картку SD» щоб підготувати карту пам'яті до безпечного витягання.



Увімкнення / Вимкнення екрану (Перехід в енергозберігаючий режим живлення)

Для перемикавання в енергозберігаючий режим натисніть кнопку живлення. Екран буде вимкнено. Для виходу з режиму натисніть на кнопку живлення ще раз. У режимі економії планшетний комп'ютер все одно продовжує працювати, наприклад, продовжує відтворювати музику.



Також для зберігання заряду батареї екран може бути налаштовано на автоматичне вимкнення (коли планшет не використовується деякий час, від 15 сек до 30 хв). Опція «Сплячий режим» знаходиться в меню налаштувань екрану.

Розблокування екрана

Щоб увімкнути екран планшета, коли його вимкнено (планшет перебуває в режимі енергозбереження, або в сплячому режимі), натисніть на кнопку живлення, а для розблокування пристрою посуňte значок із замком вправо.

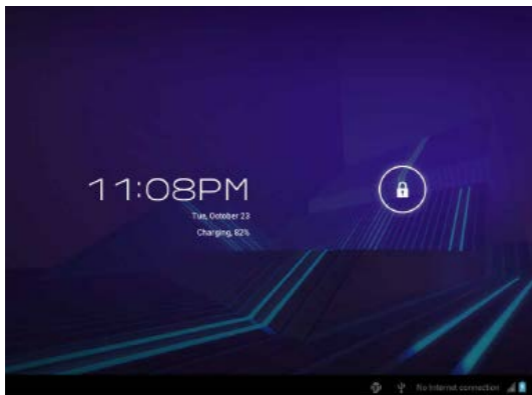

Для захисту персональної інформації та доступу до планшетного ПК ви можете встановити додатковий захист при блокуванні екрану.



1. У лівому нижньому куті виберіть значок повернення, далі - "Налаштування"
2. Прокрутіть вниз і виберіть «Безпека».
3. Виберіть «Блокування екрану».
4. Виберіть тип блокування, який ви хочете використовувати.

Після установки типу блокування, в залежності від налаштувань, щоразу планшетний ПК буде просити вас ввести графічний ключ, PIN-код або пароль.





Увага!

При виборі типу блокування, який передбачає введення графічного ключа, PIN-коду і паролів не забувайте їх! Відновлення загубленого PIN-коду або графічного ключа здійснюється через сервіс Google. Настійно рекомендуємо спочатку попередньо налаштувати обліковий запис Google. В іншому випадку, відновлення втраченого пароля неможливо! Буде потрібна перепрошивка пристрою, що призводить до втрати всіх даних.

Робочий стіл.

Після запуску системи в нижній частині екрану можна побачити три значки навігації, доступних у всіх додатках. З їх допомогою можна повернутися до головного або попереднього екрана, або перейти до налаштувань:

-  Назад
-  Повернення до попереднього екрана.
-  Менеджер відкритих додатків - виклик списку програм, з якими ви працювали. Для того щоб відкрити додаток, торкніться його мініатюри. Для того щоб прибрати додаток зі списку, посуньте його вліво або вправо. Через деякий час значки навігації можуть прийняти вигляд крапок або зовсім зникнути, це залежить від відкритої програми. Щоб значки знову відобразилися повністю, торкніться нижньої частині екрана. У правому верхньому кутку знаходиться значок «Додатки». Торкніться його, щоб отримати доступ до всіх програм і віджетів. У середній частині головного екрана відображаються програми, віджети, значки та папки.
 - Щоб відкрити програму, папку або віджет, виберіть відповідний значок.
 - Для перегляду додаткових областей головного екрану, швидко проведіть пальцем зліва направо або справа наліво.
 - У нижній частині екрану відображається статусний рядок, яка виглядає приблизно так:



Назва	Опис
1 Google пошук	Веб-пошук з допомогою Google
2 Назад	Назад до попереднього екрана
3 Повернення	Повернення до попереднього екрана
4 Нещодавні додатки	Виклик на екран списку значків додатків які було використано нещодавно. Натисніть на значок додатку, щоб його запустити.
5 Значок Пуск	Натисніть значок пуск для відображення списку додатків і віджетів встановлених на планшеті.
6 Віджети	Віджети - це невеликі додатки, які ви можете використовувати безпосередньо з робочого столу. Для більш детальної інформації див нижче.
7 Значок додатку	Торкніться значка для того щоб запустити програму або відкрити папку.
8 Область повідомлень	Показує піктограми сповіщень, такі як час, рівень заряду, рівень сигналу бездротової мережі. Для того щоб відкрити область повідомлень повністю - натисніть на неї, для відображення більш детальної інформації натисніть на область ще раз.

Додатки.

Для запуску програми натисніть його значок на робочому столі або в меню «Пуск».

Вид екрану «Пуск»:

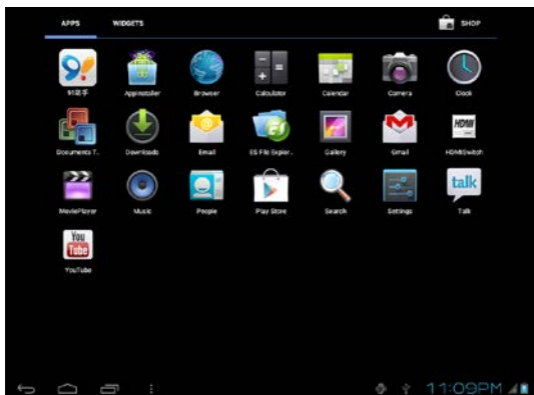

Встановлені програми

Деякі програми вже були встановлені на планшетний ПК для зручності використання.

У пакет встановлених додатків входять:



Browser

(Браузер) Перегляд веб сторінок.



Calendar

(Календар) Відображає календар, події та призначені зустрічі для зручності керування Вашим розкладом.



Calculator

(Калькулятор) Виконання простих математичних дій.



Camera

(Камера) Зйомка за допомогою фронтальної / тилової камери.



Clock

(Годинник) Показ поточного часу, настройка і установка будильника.



Email

(Пошта) Перевірка пошти.



File Manager

(Провідник) Перегляд та управління файлами, які зберігаються на планшетному ПК.



Gallery

(Галерея) Перегляд фото та відео, а також редагування фото.



Music

(Музика) Відтворення музики.



Settings

(Налаштування) Доступ до меню налаштувань. **Встановлення програм.**

Також Ви можете завантажувати і встановлювати додаткові додатки з маркету мобільних додатків, веб-браузера або з інших джерел. Для встановлення програм з інших джерел дозволите можливість їх встановлення з неперевіраних джерел в меню налаштувань додатків.

Віджети.

Віджети представляють собою автономні програми, які можна встановити на робочий стіл для доступу до обраних функцій планшетного ПК.

Додавання віджетів на робочий стіл.

1. Виберіть робочий стіл, на який Ви хочете помістити віджет.
2. Натисніть піктограму «Пуск».
3. Виберіть «Віджети», потім, щоб додати віджет на робочий стіл, натисніть і утримуйте його значок.

Видалення віджетів з робочого столу.

Натисніть і утримуйте значок віджету до появи у верхній частині екрану значка видалення, потім просто перетягніть до нього віджет.

Системні повідомлення.

Значки, які з'являються в області повідомлень, у правому нижньому куті робочого столу, повідомляють про отримання нових повідомлень або про інші нові події. Для того щоб переглянути або відповісти на повідомлення відкрийте панель повідомлень, для цього просто натисніть на неї один раз.



Щоб відповісти на повідомлення:

Натисніть на повідомлення в списку, що з'явився, панель повідомлень закриється і запуститься додаток, який пов'язано з даним повідомленням або подією.

Щоб закрити панель повідомлень:

- Доторкніться будь-якої області екрану, крім панелі повідомлень, або
- Натисніть значок «Назад»

Підключення до Інтернету.

Даний планшетний ПК використовує наступні бездротові мережі для виходу в Інтернет:

- 3G
- Wi-Fi

Технологія Wi-Fi забезпечує доступ в інтернет на відстані до 100 м., також слід зазначити, що ці показники залежать і від умов навколишнього середовища і Wi-Fi рутера.

Вимоги.

Для підключення до Інтернету знадобиться:

- Активованій 3G ключ місцевого провайдера мобільного інтернету або
- Бездротовий рутер з широкосмуговим підключенням до інтернету

Примітка: *Wi-Fi рутер повинен підтримувати стандарт передачі даних 802.11b/g/n., Якщо рутер підтримує стандарт 802.11n, переконайтеся в тому, що він також був налаштований для передачі даних за стандартом 802.11b/g/n.*



Рекомендована мінімальна швидкість з'єднання становить 64 Kbps. Більш висока швидкість дозволить більш повноцінно використовувати доступ в Інтернет.

Також Вам знадобиться ідентифікатор бездротової мережі (SSID), пароль доступу, реєстраційні дані залежно від ступеня захищеності мережі. Ці налаштування звичайно знаходяться на сторінці управління бездротового рутера. Для отримання більш детальної інформації див. довідкову документацію рутера або зверніться до системного адміністратора.



Також можливе підключення до відкритих точок доступу Wi-Fi. Вони налаштовані таким чином, щоб підключення до них відбувалося автоматично, без внесення налаштувань мережі.

Підключення до мережі Wi-Fi.

Для того, підключити планшетний комп'ютер до мережі Інтернет по Wi-Fi, необхідно виконати наступні дії:

1. Увійти в «Налаштування», вибрати пункт «Бездротові мережі», переконавшись, що індикатор Wi-Fi знаходиться в положенні «Увімк.».

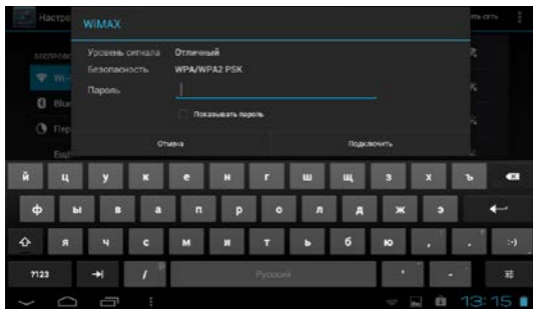

2. Праворуч буде відображено список доступних мереж Wi-Fi. Щоб підключитися до однієї з відкритих або захищених паролем мереж Wi-Fi, слід торкнутися назви мережі, при необхідності ввести пароль. Підключення до інтернету

знадобиться для роботи з сайтами та електронної поштою, для встановлення нових програм і т.д.

Перегляд веб-сторінок.

Робота з сайтами здійснюється за допомогою вбудованого браузера. У браузері доступно більшість функцій, звичних у стандартних браузерах на персональних комп'ютерах. Для того щоб збільшити небудь елемент, торкніться екрану в цьому місці двома пальцями і розведіть їх у різні сторони. Зменшення масштабу проводиться аналогічно, але пальці зсуваються.



Назва	Опис	
1	Адресний рядок	Відображає веб-адресу (URL) поточної сторінки. Натисніть на рядок, щоб ввести нову адресу або почати пошук в інтернеті.
2	Перехід до закладки	Натисніть для перегляду закладок, часто відвідуваних сайтів, або для перегляду історії браузера.
3	Пошук	Натисніть для пошуку за допомогою Google браузера.
4	Додати закладку	Натисніть, щоб додати закладку.
5	Нове вікно (+)	Натисніть, щоб відкрити нове вікно веб-браузера.

Деякі загальні дії у веб-браузері описано нижче.

Перехід до веб-сторінки.

1. Натисніть на адресний рядок у верхній частині браузера (клавіатура відкривається автоматично).

Примітка:

Якщо адресний рядок не видно, прокрутіть сторінку вниз, щоб повернутися до верхньої частини браузера.



2. За допомогою клавіатури введіть адресу (URL) сторінки (наприклад, google.com)

3. Натисніть піктограму «Введення», щоб відкрити веб-сторінку.

Щоб додати веб-сторінку в закладки:

Додавайте обрані веб-сторінки в закладки для доступу до них без введення веб-адреси.

1. Перейдіть до сторінки, яку Ви хочете додати в закладки.

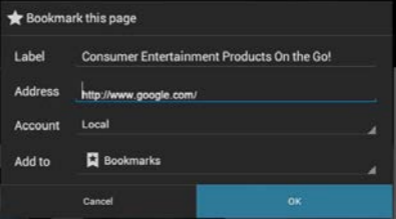

<p>2. Натисніть піктограму «Додати закладку»</p>	
<p>3. При необхідності можете змінити ім'я закладки або її розташування (адресу URL), в іншому випадку просто натисніть ОК для завершення.</p>	

Перехід до закладки.

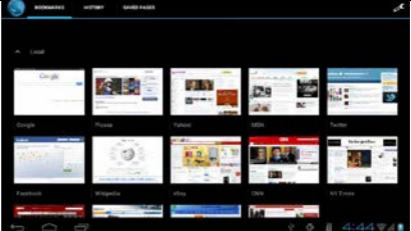
<p>1. Натисніть піктограму «Перехід до закладки»</p>	
<p>2. Натисніть закладку щоб її відкрити.</p>	

Щоб видалити закладку:

<p>1. Натисніть значок «Перехід до закладки»</p>	
--	---

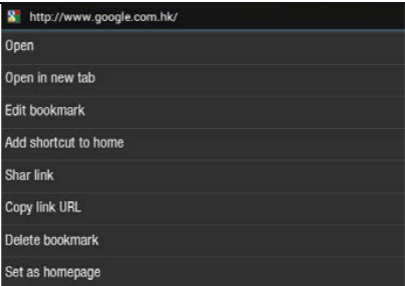
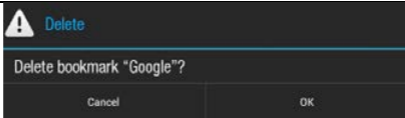
<p>2. Натисніть і утримуйте закладку щоб відкрити меню опцій.</p>	
<p>3. Натисніть «Видалити» закладку»</p>	
<p>4. Натисніть «OK» для підтвердження.</p>	

Меню веб-браузера.



Під час перегляду веб-сторінки натисніть на значок у верхньому правому куті екрану для виклику меню браузера. Меню містить наступні опції:

- **Оновити:** оновити поточну веб-сторінку.
- **Вперед:** перехід до наступної веб-сторінці.
- **Нова вкладка:** відкриває сторінку в новій вкладці.
- **Нова вкладка в анонімному режимі:** відкриває нову вкладку без збереження історії в браузері.
- **Відправити сторінку:** використовувати електронну пошту для відправки URL адреси веб-сторінки.
- **Повна версія веб-сторінки:** дозволяє переглядати повномасштабні версії веб-сторінок.
- **Зберегти для автономного перегляду:** зберігає поточну сторінку на внутрішньому накопичувачі, для перегляду без підключення до Інтернету.
- **Дані сторінки:** перегляд даних поточної сторінки, включаючи її URL адресу.
- **Налаштування:** настройки браузера.

ТИПИ ПІДКЛЮЧЕННЯ

ПІДКЛЮЧЕННЯ ДО ПК

1. Щоб підключити планшетний комп'ютер до персонального комп'ютера, з'єднайте їх кабелем USB.
2. На планшетному комп'ютері виберіть «Включити USB-накопичувач».
3. На персональному комп'ютері планшет визначиться як знімний диск або як два знімних диска, якщо в планшетний комп'ютер встановлена карта пам'яті microSD.

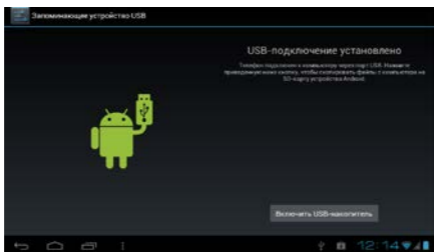

4. Далі можна працювати з планшетним комп'ютером як зі звичайним флеш-накопичувачем: копіювати, переміщати і видаляти файли. Перед тим, як від'єднати кабель, рекомендується виконати на персональному комп'ютері безпечне вилучення пристрою.





Режим підключення «USB-накопичувач» планшетного ПК сумісний з багатьма операційними системами: Microsoft® Windows® XP, Vista, 7 або вище, Mac OS або Linux.

Підключення навушників.

Підключіть навушники до планшетного ПК, щоб насолодитись медіа розвагами не турбуючи оточуючих. **Увага:** знизьте гучність планшета перед підключенням, потім поступово піднімайте гучність для комфортного прослуховування.

- Роз'єм підключення навушників 3,5 мм (аудіо-джек)
- При підключенні навушників вивід звуку на динаміки автоматично відключається.



Експерти з персонального аудіо рекомендують утриматися від прослуховування на максимальній гучності, оскільки це призводить до втрати слуху. У разі появи дзвону у вухах або короточасного погіршення слуху, негайно припиніть використання навушників і зверніться за медичною допомогою.

Використання USB перехідника.

USB перехідник може бути використано для підключення USB пристроїв до планшетного ПК. За допомогою адаптера стає можливим використовувати мікро USB порт планшетного ПК в якості USB OTG порту.

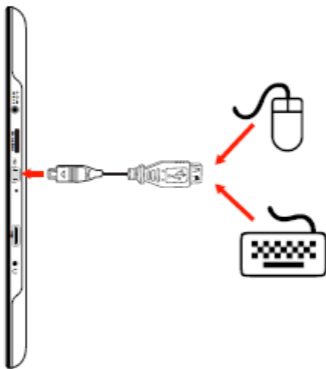

Підключення клавіатури.

Для набору тексту протягом тривалого часу, ви також можете підключити повнорозмірну клавіатуру до планшетного ПК. Для цього скористайтеся USB перехідником (Тип A), що постачається в комплекті з планшетом.



Подібним чином ви можете підключити до планшета і мишу. Оскільки перехідник підтримує тільки одне підключення, для підключення клавіатури і миші одночасно необхідний зовнішній USB хаб.

Підключення зовнішнього накопичувача.

Для підключення зовнішнього накопичувача скористайтеся USB перехідником, що постачається в комплекті з планшетом.



Такий тип підключення підтримує зовнішні накопичувачі з максимальним об'ємом до 32 Гб. Для розширення об'єму внутрішньої пам'яті встановіть карту пам'яті microSD.

СИСТЕМНІ НАЛАШТУВАННЯ

Для налаштування зовнішнього вигляду графічної оболонки і параметрів використання відкрийте меню системних налаштувань.



Багато з додатків мають власні налаштування, для більш детальної інформації див. додаток для розробника.

Щоб відкрити меню налаштувань:

1. Перебуваючи на робочому столі, натисніть значок «Пуск».
 2. Натисніть піктограму «Налаштування» для виклику меню системних налаштувань.
- Всі налаштування згруповані в категорії. Натисніть на значок категорії і внесіть персональні налаштування.



Для більш детальної інформації див. описи опцій в меню налаштувань

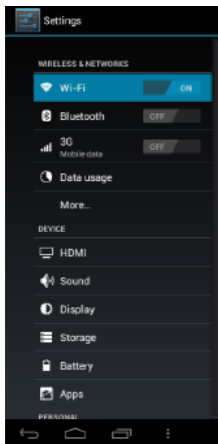

Технічні характеристики:

Процесор	Amlogic AML8726-MXS Quad core Cortex A7 1 ГГц
ОЗУ	1 Гб
Вбудована пам'ять	16 Гб вбудована флеш-пам'ять, слот для карт microSD (макс. 32 Гб)
Екран	9.7" LCD (1024 x 600), емнісний сенсорний
Бездротові можливості	Wi-Fi IEEE802.11 b / g / n
Відео вихід	Міні HDMI, тип C (1080p і 720p)
Аудіо вихід	3.5 мм вихід на навушники
Інтерфейс ПК	USB 2.0 високошвидкісний
Додаткові можливості	Фронтальна / Тилова камера, вбудований мікрофон, стерео динамік
Операційна система	Android™ 4.1.1
Живлення	Акумуляторна літій-полімерна батарея, Блок живлення (DC 5 В)
Час роботи від батареї	До 7,5 ч. музики, 3 ч. відео, 3 ч. перегляду веб-сторінок

* Тестування проводилося з наступними параметрами: аудіо 128 Кбс MP3, відео 1920 x 1080 MPEG-4/AVC, перегляд веб-сторінок із яскравістю екрана за замовчуванням. Фактичні результати можуть відрізнятись від заявлених.

Комплектація:

Планшетний ПК	1
Блок живлення	1
USB кабель	1
USB хост / перехідник OTG	1
Професійні стерео навушники	1
Інструкція з гарантійним талоном	1
Упаковка	1

БЕЗПЕКА НАВКОЛИШНЬОГО СЕРЕДОВИЩА. УТИЛІЗАЦІЯ



Ви можете допомогти в охороні навколишнього середовища!

Будь ласка, дотримуйтесь місцевих правил: передавайте непрацююче електричне обладнання у відповідний центр утилізації відходів.

Виробник залишає за собою право вносити зміни в технічні характеристики й дизайн виробів.